

**Informazioni sulle  
pompe di calore  
aria/acqua**

**- weishaupt -**

Weishaupt Evoblock®

WEB 7/10 1,7 – 10,0 kW

WEB 9/14 1,7 – 14,0 kW

WEB 10/15 2,7 – 15,0 kW

WEB 13/20 3,2 – 20,0 kW

**L'evoluzione delle  
pompe di calore**



# La nuova generazione: compatta e potente

**Le pompe di calore Weishaupt Evoblock® rappresentano la nuova generazione di sistemi di riscaldamento compatti, progettati per la massima efficienza, ideali per case unifamiliari, bifamiliari e plurifamiliari.**

La pompa di calore Evoblock® sfrutta in modo altamente efficiente l'energia presente nell'aria esterna per garantire riscaldamento, raffrescamento e produzione di acqua calda sanitaria.

Si presta ad essere integrata con radiatori tradizionali, impianti radianti a pavimento, soffitto e parete, oltre che con ventilconvettori, offrendo una grande flessibilità applicativa.

Questa versatilità permette di ottenere comfort elevato in ogni stagione, sia negli edifici di nuova costruzione sia negli interventi di riqualificazione, dove la Evoblock® può valorizzare al meglio gli impianti esistenti e migliorare l'efficienza complessiva dell'abitazione.

## Tutto è stato pensato nei minimi dettagli

La ricca dotazione di serie, le possibilità di integrazione con i più avanzati sistemi di controllo e automazione, ampliano le funzionalità, mentre la tecnologia inverter di ultima generazione e il refrigerante naturale R290 (propano) assicurano efficienza, sostenibilità e prestazioni ai massimi livelli.

Evoblock® è una soluzione estremamente completa e moderna, pensata e progettata per soddisfare praticamente ogni esigenza.

## Refrigerante naturale

Il refrigerante naturale R290 (propano) impiegato nella Evoblock® presenta eccellenti proprietà termodinamiche, che lo rendono particolarmente idoneo all'utilizzo nelle pompe di calore ad alta efficienza.

La sua disponibilità praticamente illimitata ne garantisce la continuità d'impiego, mentre il GWP (Global Warming Potential) pari a 0,02, secondo il metodo

## Modelli e potenze

WEB 7/10	1,7 - 10,0 kW
WEB 9/14	1,7 - 14,0 kW
WEB 10/15	2,7 - 15,0 kW
WEB 13/20	3,2 - 20,0 kW

GWP100 dell'IPCC AR6, lo colloca tra i refrigeranti con il minore impatto climatico oggi disponibili.

Grazie a queste caratteristiche, R290 non rientra nelle progressive limitazioni previste dalla normativa europea sui gas fluorurati (F-Gas), garantendo una soluzione tecnologicamente avanzata, conforme alle future prescrizioni regolatorie e in grado di assicurare continuità operativa e stabilità normativa nel lungo periodo.

## Risparmiare tempo ed evitare errori

La nuova pompa di calore Evoblock® è progettata per garantire un trasporto e un'instal-

lazione rapidi e sicuri, riducendo al minimo le possibilità di errore durante il montaggio.

Già in fase di disimballaggio dell'unità interna si evidenzia l'attenzione alla funzionalità: il basamento protettivo in polistirolo, integrato nella confezione, è dotato di due aperture di presa che consentono una movimentazione ergonomica e un posizionamento immediato sulla guida di montaggio.

La presenza di un sistema di livellamento integrato, permette di mettere in bolla l'unità interna in tempi molto ridotti, eliminando la necessità di un allineamento millimetrico dei fori a parete e semplificando l'intero processo di fissaggio.

Anche l'unità esterna è ottimizzata per la movimentazione: le apposite cinghie di trasporto consentono uno spostamento controllato e sicuro fino al punto di installazione.

Una volta posizionate le due unità, resta unicamente da procedere al collegamento tra modulo interno ed esterno.

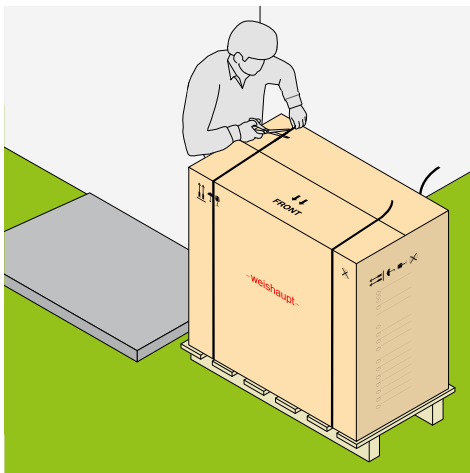

*Le dimensioni compatte, insieme alle soluzioni costruttive ottimizzate e pensate specificamente per le esigenze degli installatori, semplificano in modo significativo tutte le operazioni di montaggio e installazione.*

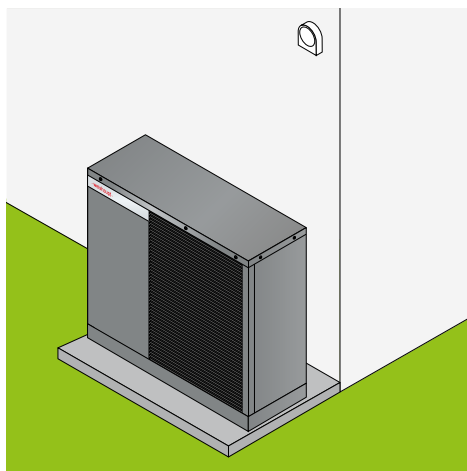
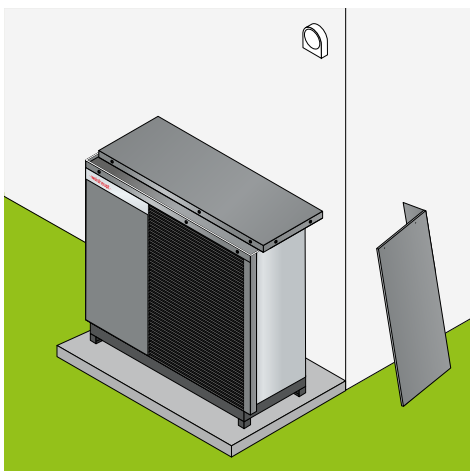

# L'unità esterna compatta: silenziosa ed efficiente



*Il design lineare e funzionale dell'unità esterna consente un'integrazione discreta e armoniosa nel contesto architettonico circostante.*

**Con la nuova pompa di calore aria/acqua Evoblock®, Weishaupt stabilisce nuovi standard in termini di efficienza, comfort e design.**

L'unità esterna compatta si distingue per l'adozione di soluzioni tecnologiche avanzate e per un funzionamento silenzioso, risultando idonea sia per interventi di riqualificazione impiantistica sia per installazioni in edifici di nuova costruzione.

## **Efficienza a un nuovo livello**

L'unità esterna compatta è dotata di tecnologia inverter di ultima generazione e di un circuito frigorifero a propano (R290) ottimizzato, garantendo elevati rendimenti anche in condizioni di basse temperature esterne. La pompa di calore è progettata per raggiungere temperature di mandata fino a 75 °C, risultando conforme ai requisiti per l'impiego in impianti con terminali ad alta temperatura, inclusi i sistemi a radiatori esistenti.

## **Funzionamento silenzioso**

Il livello di rumore è ridotto grazie a un ventilatore con pale dal profilo aerodinamico ottimizzato e a un percorso d'aria studiato per limitare turbolenze e vortici. Questa progettazione permette alla Evoblock® di mantenere basse emissioni sonore anche a pieno carico, rendendola adatta all'installazione in zone residenziali e in situazioni con requisiti acustici particolarmente severi.

## **Design compatto – massima flessibilità**

La struttura costruttiva compatta e il peso ridotto consentono alla Evoblock® un'installazione flessibile anche in spazi limitati. L'unità è progettata per integrarsi in modo discreto nel contesto architettonico, garantendo al contempo elevate prestazioni.

## **Perfettamente integrata con la tecnologia di sistema Weishaupt**

L'abbinamento con l'unità interna Weishaupt e con il relativo bollitore per acqua calda sanitaria consente di realizzare un sistema completo e coordinato per riscaldamento, raffrescamento e produzione di ACS. La regolazione intelligente Weishaupt assicura un funzionamento efficiente, una gestione intuitiva dei parametri di impianto e il controllo remoto tramite app o browser web.

## **I vantaggi in sintesi:**

- Tecnologia inverter all'avanguardia per la massima efficienza
- Funzionamento silenzioso grazie a un evoluto concetto acustico.
- Design compatto con ingombri ridotti e peso contenuto.
- Refrigerante naturale R290 (propano) con GWP pari a 3. Impatto ambientale estremamente ridotto.
- Disponibile con potenze di 10, 14, 15 e 20 kW. Adatto alle abitazioni monofamiliari come agli edifici di maggiori dimensioni.

**1** Evaporatore ad ampia superficie per un assorbimento di energia efficiente a tutte le temperature

**2** Corpo in metallo verniciato a polvere

**3** Ventilatore ad alta efficienza ad "ali di civetta" per un funzionamento silenzioso e ottimizzato dal punto di vista fluidodinamico

**4** Montaggio a pavimento, su zoccolo o su fondazione continua

**5** Compressore Twin Rotary inverter ottimizzato per il circuito frigorifero a R290

**6** Sezione allacciamenti elettrici facilmente accessibile e codificata

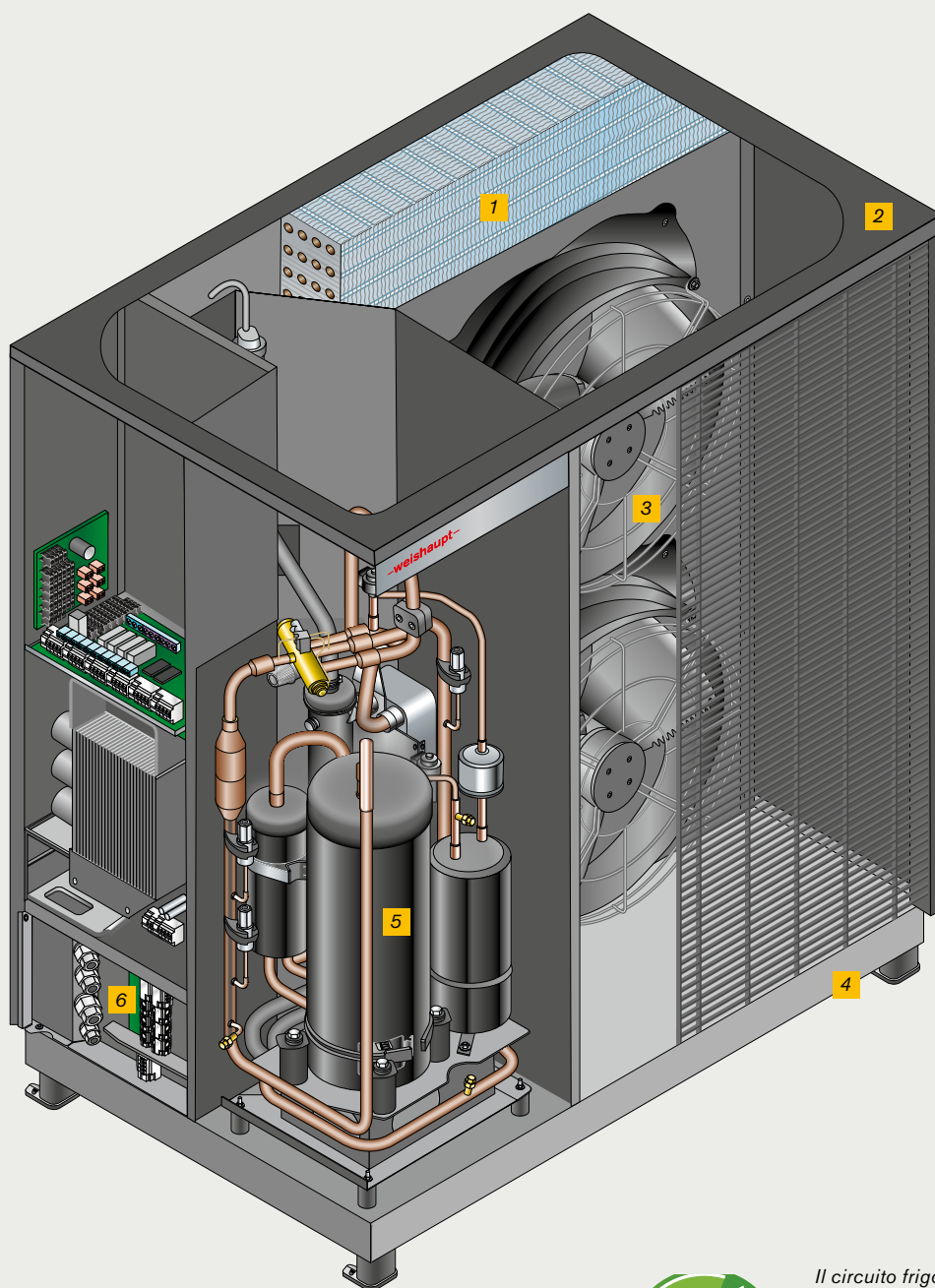

Il circuito frigorifero a tenuta ermetica è caricato con gas refrigerante naturale R290 (Propano) caratterizzato da un GWP di 0,02 (GWP 100 sec. IPCC AR 6). Ciò significa che durante l'installazione non è necessaria alcuna certificazione F-Gas.

# L'unità interna intelligente: intuitiva e flessibile



*L'unità interna dal design compatto integra al suo interno la regolazione e la pompa di circolazione.*

## **Unità interna Weishaupt: efficiente e compatta per la pompa di calore Evoblock®.**

L'unità interna della pompa di calore Weishaupt Evoblock® integra i componenti idraulici e di regolazione necessari al funzionamento del sistema in abbinamento all'unità esterna. L'installazione a parete, con ingombro ottimizzato, concentra in un unico modulo la gestione e la distribuzione dell'impianto

all'interno dell'edificio, garantendo un funzionamento efficiente e una configurazione ordinata e razionale.

### **Integrazione di sistema intelligente**

Tutti i collegamenti idraulici ed elettrici sono disposti in modo logico e facilmente accessibile, con componenti preassemblati direttamente in fabbrica. Questa configurazione riduce in modo significativo le operazioni necessarie in fase di installazione, minimizza il rischio di errori di montaggio e contribuisce a garantire un'elevata affidabilità all'intero sistema.

### **Regolazione confortevole ed elevata efficienza nella produzione di acqua calda**

La regolazione integrata gestisce in modo preciso ed efficiente riscaldamento, raffrescamento e produzione di acqua calda sanitaria.

Il display a colori, con menu intuitivo, permette un utilizzo semplice e immediato. La gestione può essere effettuata anche tramite App o browser web grazie al sistema WEM (Weishaupt Energy Management), facilitando configurazione, monitoraggio e ottimizzazione dell'impianto.

### **Design e funzionalità in perfetta armonia**

Linee pulite, materiali di alta qualità e una struttura compatta permettono all'unità interna Weishaupt di integrarsi con discrezione in qualsiasi locale tecnico.

Tutti i punti di manutenzione sono facilmente accessibili, rendendo l'avviamento e gli interventi di manutenzione particolarmente semplici e rapidi.

### **I vantaggi in sintesi:**

- Unità compatta e preassemblata per ridurre al minimo i tempi e la complessità dell'installazione
- Regolazione di sistema integrata per la gestione coordinata di riscaldamento, raffrescamento, produzione di acqua calda sanitaria e impianto ibrido
- Massima efficienza energetica grazie alla perfetta armonizzazione dei componenti e alla regolazione ottimizzata
- Produzione di acqua calda sanitaria estiva tramite la resistenza elettrica integrata, per l'utilizzo dell'energia in eccesso generata dall'impianto fotovoltaico (autoconsumo)

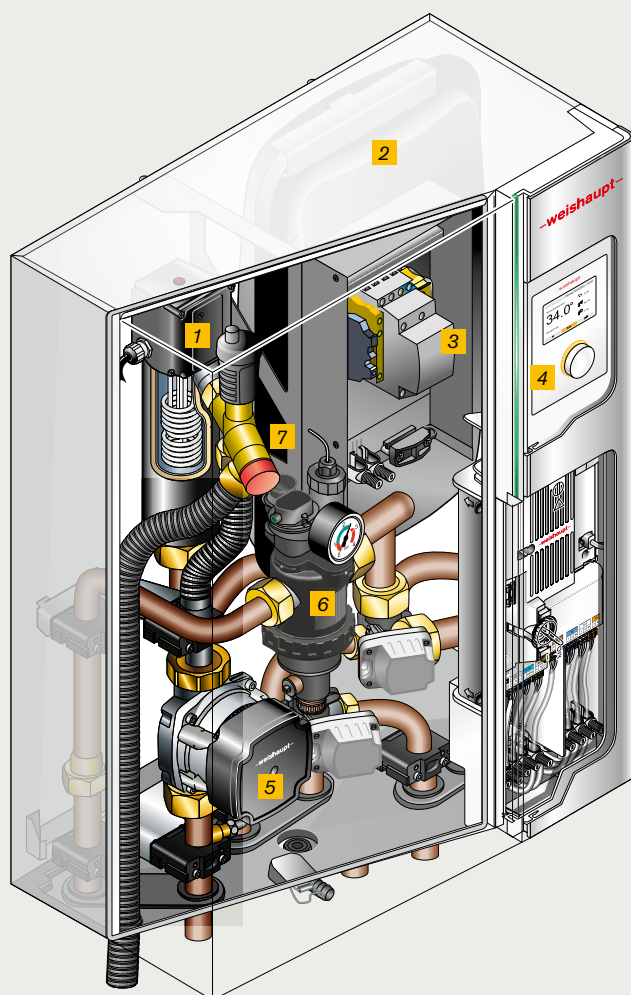

- 1 Resistenza elettrica a tre stadi per integrazione riscaldamento
- 2 Vaso d'espansione da 18 l
- 3 Quadro elettrico con relè dedicati al comando della resistenza
- 4 Unità di comando con display a colori e interfaccia intuitiva
- 5 Pompa di circolazione a modulazione continua in classe di efficienza energetica A (scala da A a G)
- 6 Gruppo multifunzione con sistema di sfiato, separazione dei fanghi magnetico e manometro integrato
- 7 Valvola di sicurezza tarata a 3 bar



*Il marchio KEYMARK garantisce qualità e sicurezza verificate secondo norme europee uniformi.*



*Smart Grid sta ad indicare la possibilità di collegarsi ad un impianto fotovoltaico per incrementare l'autoconsumo così come la possibilità di un allacciamento futuro a reti elettriche intelligenti.*

# Regolazione modulare



*Semplice:*  
assistente all'avviamento di Weishaupt

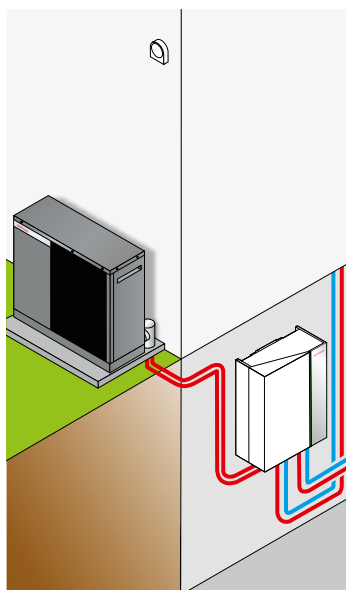

*A richiesta:*  
messa in funzione effettuata direttamente dai tecnici Weishaupt.

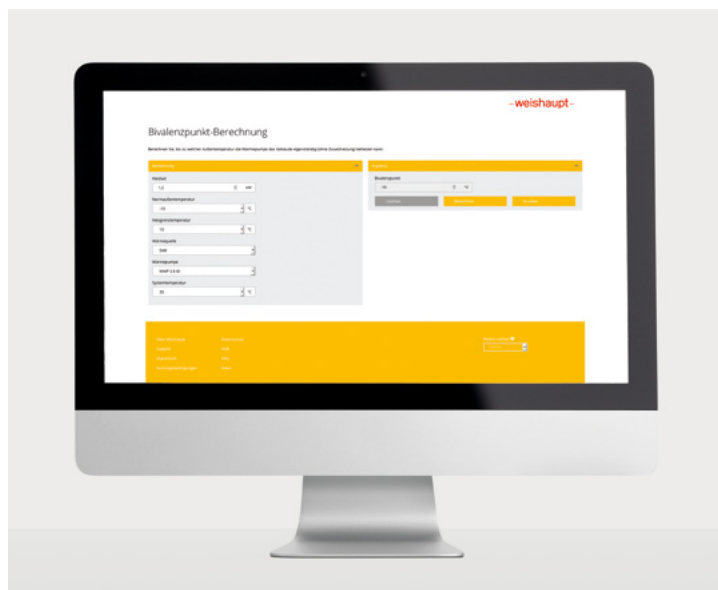

*Portale Weishaupt:*  
accesso a tutta la banca dati con manuali, schemi, etc.

## **Simboli riconoscibili e testo in chiaro.**

Il collaudato concetto intuitivo "ruota e premi" rende l'unità di comando del sistema comoda e facile da usare.

Il display a colori con il suo chiaro linguaggio a simboli, perfeziona ora la comunicazione tra l'uomo e la tecnologia. I simboli grafici sostituiscono i messaggi di testo precedentemente comuni e quasi tutte le impostazioni, possono essere confermate premendo il tasto.

L'assistente all'avviamento intelligente guida in modo rapido, mirato e sicuro nel menu Avviamento.

## **Aiutiamo a sviluppare le vendite**

Competenza a tutto tondo sui nostri prodotti studiati per gli installatori.

Questo e ciò che contraddistingue i nostri tecnici commerciali in tutte le filiali Weishaupt. La competenza e la conoscenza si trasmette.

Forniamo un supporto tecnico completo e di alta qualità, affianchiamo l'installatore nella scelta della soluzione, nella progettazione con schemi idraulici ed elettrici, nella stesura dell'offerta. Le nostre filiali sono sempre aperte e disponibili per ospitare l'installatore ed il cliente finale; si può vedere e apprezzare dal vivo i prodotti Weishaupt. Le nostre filiali con

le sale dimostrative sempre ben equipaggiate, sono a disposizione. Naturalmente il supporto dei nostri esperti riguarda anche i temi legati alle sovvenzioni, sgravi fiscali, cessione del credito. Il risparmio passa anche dall'informazione. Sostituendo l'impianto di riscaldamento è infatti possibile ottenere tutta una serie di agevolazioni e incentivi fiscali.

## **App e WEM-Portal (Weishaupt Energy Management)**

Grazie al portale Weishaupt Energie Management, l'impianto può essere gestito dai clienti a distanza via Internet tramite App (Smartphone e tablet) in modo semplice e facile, anche lontano da casa.

Anche per il manutentore il portale WEM rappresenta un vantaggio concreto, consente infatti di offrire ai clienti servizi di monitoraggio e assistenza remota in modo semplice e immediato, migliorando la qualità del servizio e rafforzando la fidelizzazione nel tempo.

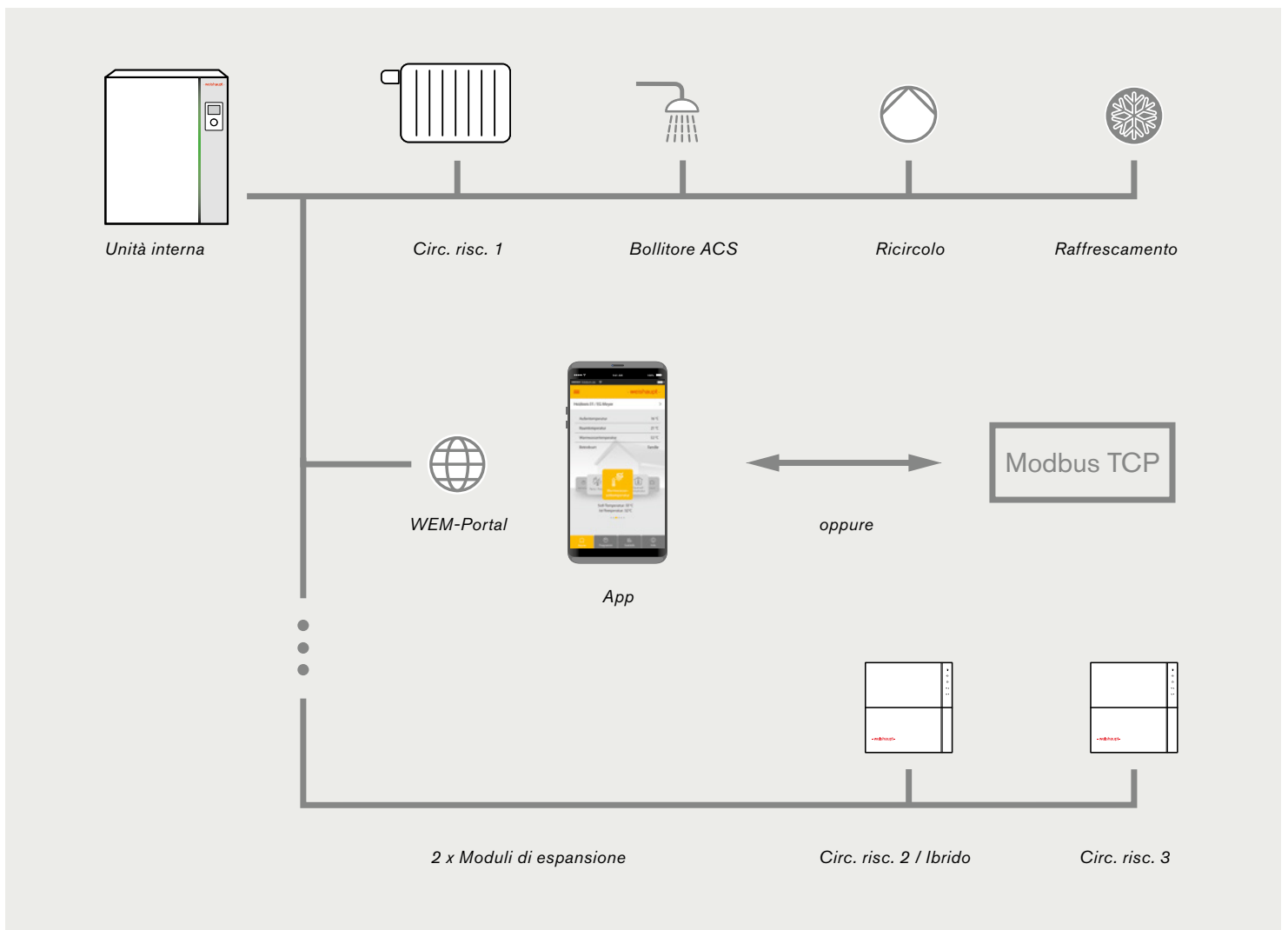

*Il sistema Weishaupt Energy Management è strutturato in modo modulare*

# Accumulare calore e utilizzarlo in modo intelligente

## La gamma degli accumuli Weishaupt: perfettamente coordinata per ogni sistema

La gamma di accumuli Weishaupt offre sempre la soluzione ideale per ogni applicazione: dal compatto bollitore per acqua calda destinato alle abitazioni unifamiliari, fino ai grandi accumuli inerziali per sistemi di riscaldamento complessi. Tutti gli accumuli sono progettati per integrarsi in modo ottimale con i generatori di calore Weishaupt e garantiscono massima efficienza, lunga durata e standard igienici elevati (antilegionella).

## Bollitori per acqua calda: comfort ed efficienza al centro

I bollitori per acqua calda sanitaria Weishaupt garantiscono in ogni momento acqua calda igienicamente sicura. Materiali di alta qualità, come l'acciaio smaltato o l'acciaio inox, combinati con un'efficace coibentazione termica, assicurano un funzionamento affidabile ed energeticamente efficiente.

### Vantaggi:

- Produzione igienica di acqua calda grazie alle esecuzioni in acciaio smaltato o inox, che assicurano elevati standard igienici, lunga durata e resistenza alla corrosione.
- Isolamento termico ad alta efficienza grazie alla coibentazione evoluta, che riduce le dispersioni di calore.
- Ampia gamma di capacità e configurazioni grazie a volumi e geometrie differenti, che permettono di scegliere la soluzione più adatta al tipo di applicazione.
- Perfetta compatibilità con i generatori Weishaupt grazie a una progettazione che consente l'integrazione ottimale con pompe di calore, caldaie a condensazione e sistemi ibridi, garantendo efficienza e affidabilità dell'intero impianto.

## Accumuli inerziali: gestione ottimizzata dell'energia termica

Gli accumuli inerziali Weishaupt rappresentano la soluzione ideale per impianti con pompe di calore, sistemi solari termici o configurazioni ibride. La loro capacità di immagazzinare energia termica in eccesso e di rilasciarla in modo controllato consente di stabilizzare il funzionamento dell'impianto, ridurre i cicli di accensione dei generatori e migliorare l'efficienza complessiva.

### Vantaggi:

- Ottimizzazione del rendimento dell'impianto grazie al prolungamento dei cicli di funzionamento dei generatori di calore, che lavorano in condizioni più stabili, con meno avviamenti e una migliore efficienza complessiva.
- Sistemi di stratificazione per una distribuzione dell'energia termica più efficiente e un utilizzo ottimale del calore accumulato.
- Ampie possibilità di collegamento per circuiti di riscaldamento, impianti solari termici e sistemi con pompa di calore.
- Disponibili in diverse capacità e varianti di isolamento per adattarsi a ogni configurazione impiantistica ed esigenza energetica.

## Bollitore combinato: due funzioni in un unico sistema

I bollitori combinati Weishaupt uniscono in un solo apparecchio i vantaggi di un accumulo inerziale e di un bollitore per acqua calda sanitaria. Rappresentano quindi la soluzione ideale per impianti compatti con pompe di calore o sistemi solari, dove efficienza e riduzione degli ingombri sono requisiti fondamentali.

### Vantaggi:

- Accumulo per riscaldamento e acqua calda sanitaria in un'unica unità, che consente di ridurre gli ingombri e semplificare la configurazione dell'impianto.
- Sistema di stratificazione che garantisce una distribuzione dell'energia particolarmente efficiente, sfruttando al meglio i diversi livelli di temperatura all'interno del serbatoio.
- Costruzione compatta, ideale nei locali tecnici ridotti e nelle installazioni dove la gestione degli ingombri è un fattore determinante.
- Soluzione adatta sia al nuovo edificio sia agli interventi di riqualificazione, grazie alla sua versatilità e alla capacità di integrarsi facilmente con pompe di calore, solare termico e sistemi ibridi.

- 1** Bollitore ACS (300 litri)
- 2** Accumulo tampone (120 litri)
- 3** Ingresso accumulo tampone
- 4** Uscita accumulo tampone
- 5** Acqua calda sanitaria
- 6** Mandata generatore di calore
- 7** Ricircolo
- 8** Ritorno generatore di calore
- 9** Acqua fredda
- 10** Anodo di magnesio

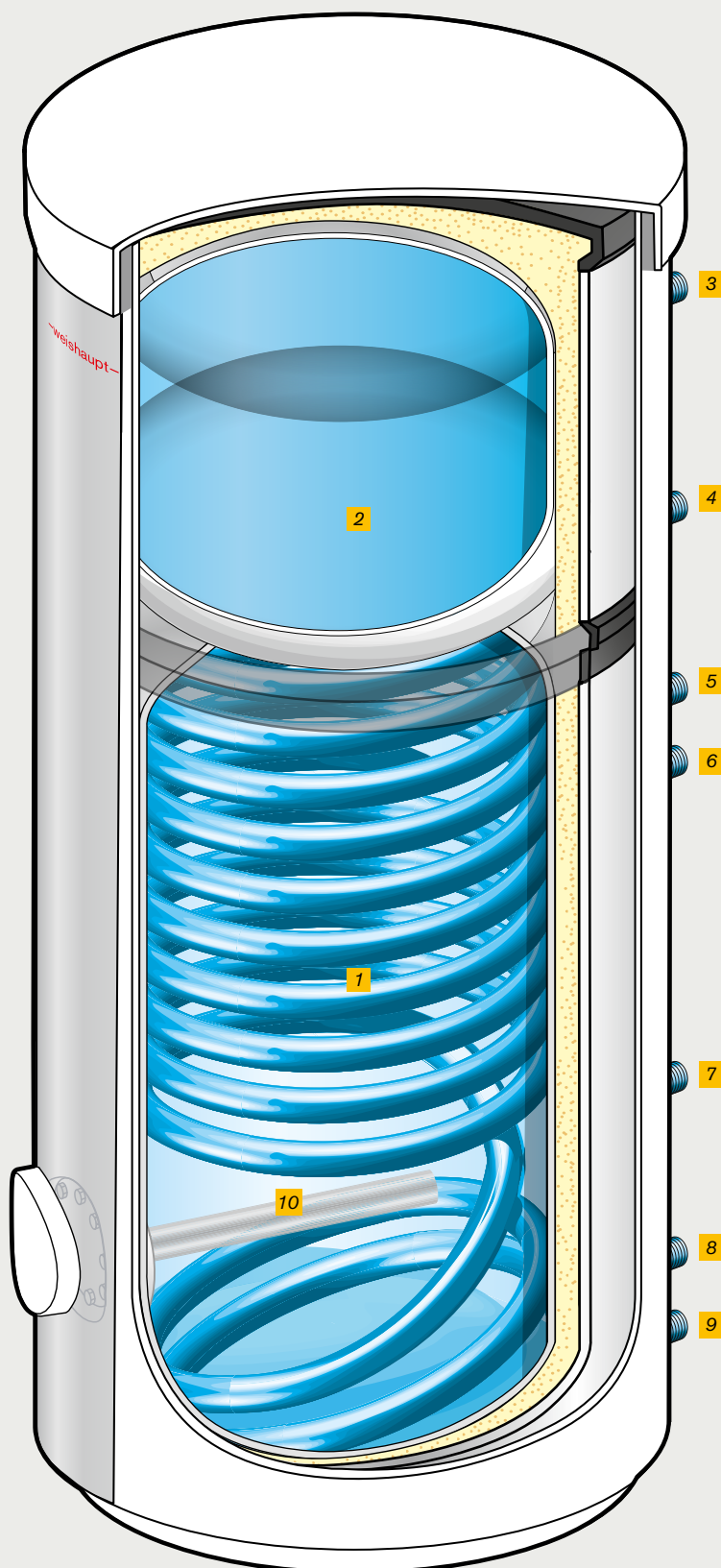

Tutti gli accumulatori Weishaupt sono realizzati secondo i più elevati standard qualitativi e progettati per garantire una lunga durata nel tempo. L'impiego di materiali di alta qualità, la precisione costruttiva e l'integrazione ottimale nel sistema, assicurano affidabilità e prestazioni costanti per molti anni.

In figura: accumulatore modulare Weishaupt WMS. Classe di efficienza energetica A (da A a G).

# Sistemi ibridi: il meglio di due mondi

**Un sistema ibrido combina la pompa di calore, ecologica ed efficiente, con la collaudata tecnologia della caldaia a condensazione gas, creando un sistema integrato e intelligente che utilizza sempre la fonte energetica più conveniente ed efficiente.**

La pompa di calore copre la maggior parte del fabbisogno termico annuale sfruttando l'energia presente nell'ambiente, nella maggior parte dei casi l'aria esterna, garantendo così una quota rinnovabile elevata a livello di energia primaria. La caldaia a condensazione interviene automaticamente nei giorni più freddi o in presenza di richieste particolari, assicurando continuità di servizio, comfort costante ed elevata affidabilità. Il funzionamento combinato dei due sistemi offre ridondanza e un utilizzo ottimale dell'energia, con costi di esercizio contenuti. Questa configurazione consente inoltre l'installazione di una pompa di calore con potenza ridotta senza compromettere il comfort dell'ambiente abitativo e permette di soddisfare in modo più efficiente requisiti

stringenti di igiene dell'acqua calda sanitaria grazie al supporto della caldaia a gas.

La combinazione e l'interazione tra i due generatori è gestita dalla regolazione integrata della pompa di calore, che opera tramite logiche climatiche, curve di priorità, fasce orarie di carico e soglie di intervento completamente parametrizzabili. Su richiesta, il sistema può essere configurato anche in modalità manuale o semi-automatica, consentendo al gestore dell'impianto di definire il vettore energetico prevalente (energia elettrica o gas) in funzione delle condizioni operative, delle strategie di esercizio o degli obiettivi di ottimizzazione dei consumi.

Il contributo relativo dei due generatori alla copertura della potenza termica può essere modulato intervenendo sui setpoint, sulle temperature di commutazione e sui punti di bivalenza. Questa flessibilità consente di adattare dinamicamente il funzionamento all'andamento dei prezzi dei vettori energetici, oppure di massimizzare la quota rinnovabile riducendo conte-

stualmente le emissioni di CO<sub>2</sub>. Il doppio compensatore idraulico Weishaupt aumenta la sicurezza di esercizio, poiché anche il guasto di un generatore di calore, sia esso la caldaia a condensazione o la pompa di calore, non influisce sul funzionamento del secondo.

Il bollitore per impianti ibridi Weishaupt WAS 400 Hyb-LE costituisce un elemento avanzato all'interno dell'impianto ibrido, garantendo un'elevata flessibilità nella produzione di acqua calda sanitaria.

La gestione automatizzata consente di selezionare il generatore con il miglior rendimento istantaneo, ottimizzando l'efficienza complessiva del sistema e assicurando al contempo elevati livelli di comfort e disponibilità di acqua calda. Il bollitore permette inoltre una gestione avanzata delle temperature di accumulo, favorendo l'impiego della quota rinnovabile quando le condizioni operative lo consentono e sfruttando la caldaia a gas per coprire richieste elevate, garantire tempi rapidi di ripristino o eseguire cicli di disinfezione termica (antilegionella).

## Vantaggi:

- Ottimizzazione dei costi energetici, regolando automaticamente il generatore più efficiente.
- Investimento iniziale ridotto, i costi risultano sensibilmente inferiori rispetto alla sola pompa di calore di pari potenza.
- Miglioramento del coefficiente di prestazione stagionale.
- Massima sicurezza di esercizio con la presenza di due generatori indipendenti.
- Elevata disponibilità e igiene dell'acqua calda sanitaria, temperature di accumulo superiori a 60 °C.
- Incremento della classe energetica dell'edificio, grazie all'integrazione della quota rinnovabile.

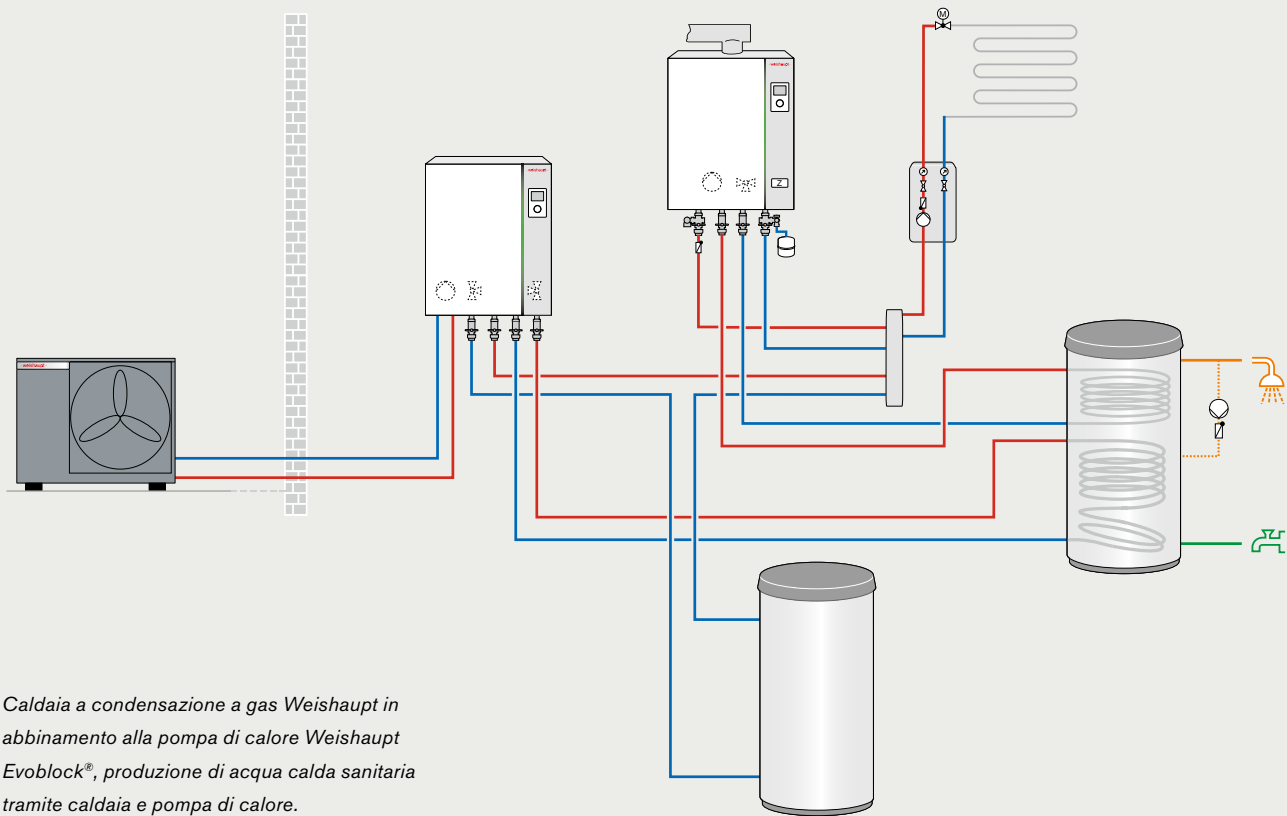







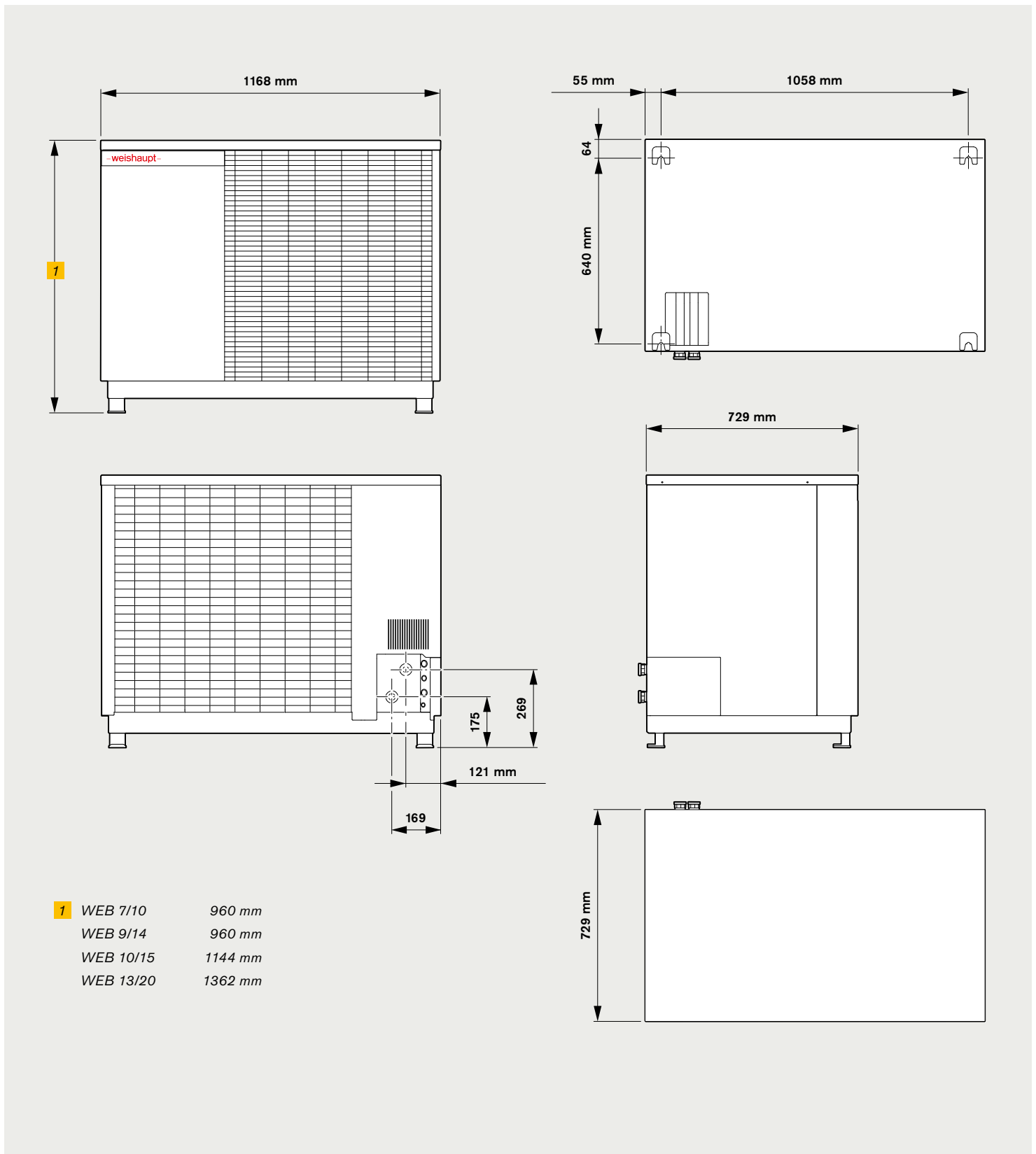

*Caldaia a condensazione a gas Weishaupt in abbinamento alla pompa di calore Weishaupt Evoblock®, produzione di acqua calda sanitaria tramite caldaia e pompa di calore.*



# Evoblock®

## Dimensioni unità esterna



Dati tecnici apparecchio	WEB 7/10	WEB 9/14	WEB 10/15	WEB 13/20
Classe di efficienza energetica PdC W35 (A+++ fino D) in %	 200	 181	 195	 193
Classe di efficienza energetica PdC W55 (A+++ fino D) in %	 158	 148	 157	 157
SCOP 35 °C (EN 14825)	5,09	4,59	4,96	4,89
SCOP 55 °C (EN 14825)	4,02	3,79	3,99	4,01
Potenzialità in riscald. con A7/W35 carico parziale (EN 14511)	3,05 kW	3,05 kW	4,32 kW	5,79 kW
Potenzialità in riscaldamento A7/W35 (EN 14511) max.	8,47 kW	10,97 kW	11,97 kW	15,31 kW
Potenzialità in riscald. con A-7/W35 (EN 14511) max.	7,09 kW	9,49 kW	10,07 kW	13,15 kW
Potenzialità in raffrescamento con A35/W7 max.	6,51 kW	8,27 kW	9,33 kW	10,09 kW
Potenzialità in raffrescam. con A35/W18 carico parziale (EN 14511)	3,15 kW	3,96 kW	4,29 kW	5,81 kW
Potenzialità in raffrescamento con A35/W18 max.	6,98 kW	8,94 kW	10,51 kW	12,95 kW
COP con A7/W35 carico parziale (EN 14511)	5,50	5,40	5,40	5,41
COP con A2/W35 (EN 14511)	4,57	3,96	4,54	4,41
COP con A-7/W35 (EN 14511)	3,25	2,80	3,15	3,11
EER con A35/W7 max.	2,97	2,52	2,76	3,14
EER con A35/W18 carico parziale (EN 14511)	5,29	5,24	5,46	5,41
EER con A35/W18 max.	4,28	3,65	4,01	4,11
Livello di potenza sonora (EN 12102)	43 dB(A)	46 dB(A)	46 dB(A)	45 dB(A)
Limiti d'impiego sorgente aria min. / max.	-25 / 40 °C	-25 / 40 °C	-25 / 40 °C	-25 / 40 °C
Limiti d'impiego mandata riscaldamento	75 °C	75 °C	75 °C	75 °C
Limite temperatura esterna raffrescamento min. / max.	15 / 45 °C	15 / 45 °C	15 / 45 °C	15 / 45 °C
Limite temperatura mandata raffrescamento min. / max.	7 / 35 °C	7 / 35 °C	7 / 35 °C	7 / 35 °C
Altezza	960 mm	960 mm	1144 mm	1365 mm
Larghezza	1168 mm	1168 mm	1168 mm	1168 mm
Profondità	729 mm	729 mm	729 mm	729 mm
Peso	144 kg	150 kg	166 kg	205 kg
Tensione alimentazione compressore	230 V	230 V	400 V	400 V
Contenuto gas refrigerante R290	1,4 kg	1,4 kg	1,6 kg	2,15 kg

# Evoblock®

## Dimensioni unità interna

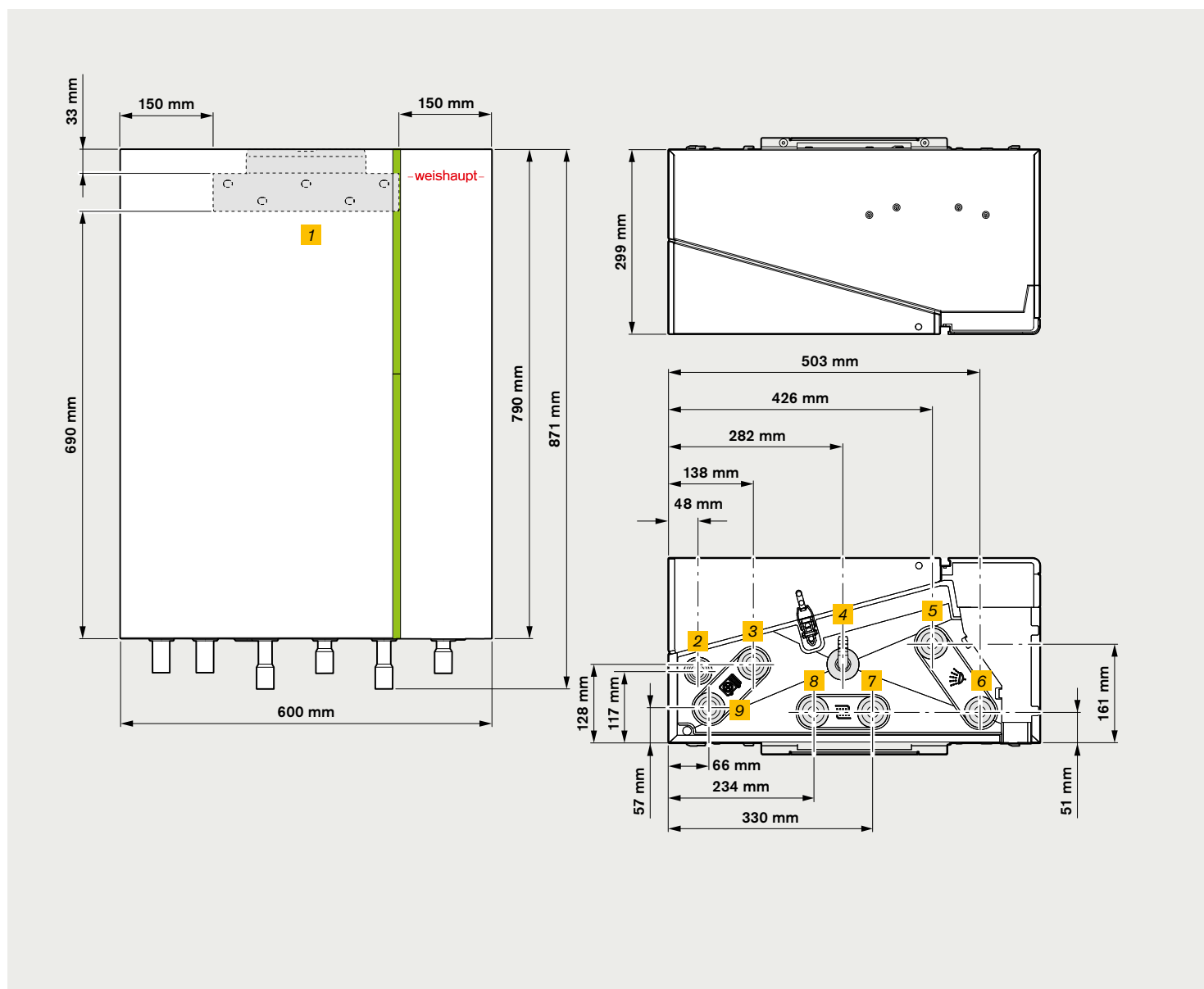

- 1 Fissaggio a parete (dimensione tassello diametro 10 mm)
- 2 Scarico valvola di sicurezza
- 3 Mandata pompa di calore (Ø esterno 28 mm)
- 4 Scarico condensa
- 5 Ritorno circuito carica bollitore (Ø esterno 28 mm)
- 6 Mandata circuito carica bollitore (Ø esterno 28 mm)
- 7 Mandata circuito riscaldamento (Ø esterno 28 mm)
- 8 Ritorno circuito riscaldamento (Ø esterno 28 mm)
- 9 Ritorno pompa di calore (Ø esterno 28 mm)

## Collegamenti idraulici



*Grazie ai tubi flessibili in acciaio inox forniti in dotazione, l'unità esterna può essere collegata dal basso, con tubazioni posate in trincea, oppure dal retro, tramite tubazioni esterne per il passaggio a parete.*

## Descrizione delle sigle

W EB 7 / 10 A RMED AI

A=Unità esterna I=Unità interna

Esecuzione: R=Reversibile M=Modulante E=Monofase D=Trifase

Versione costruttiva

Potenza in kW con A-16 con temperatura di bivalenza -5 °C

Potenza nominale in kW con A-7/W35

EB=Evoblock®

Pompa di calore Weishaupt

Potenza termica riscaldamento Weishaupt Evoblock® WEB 7/10-A-RME-A

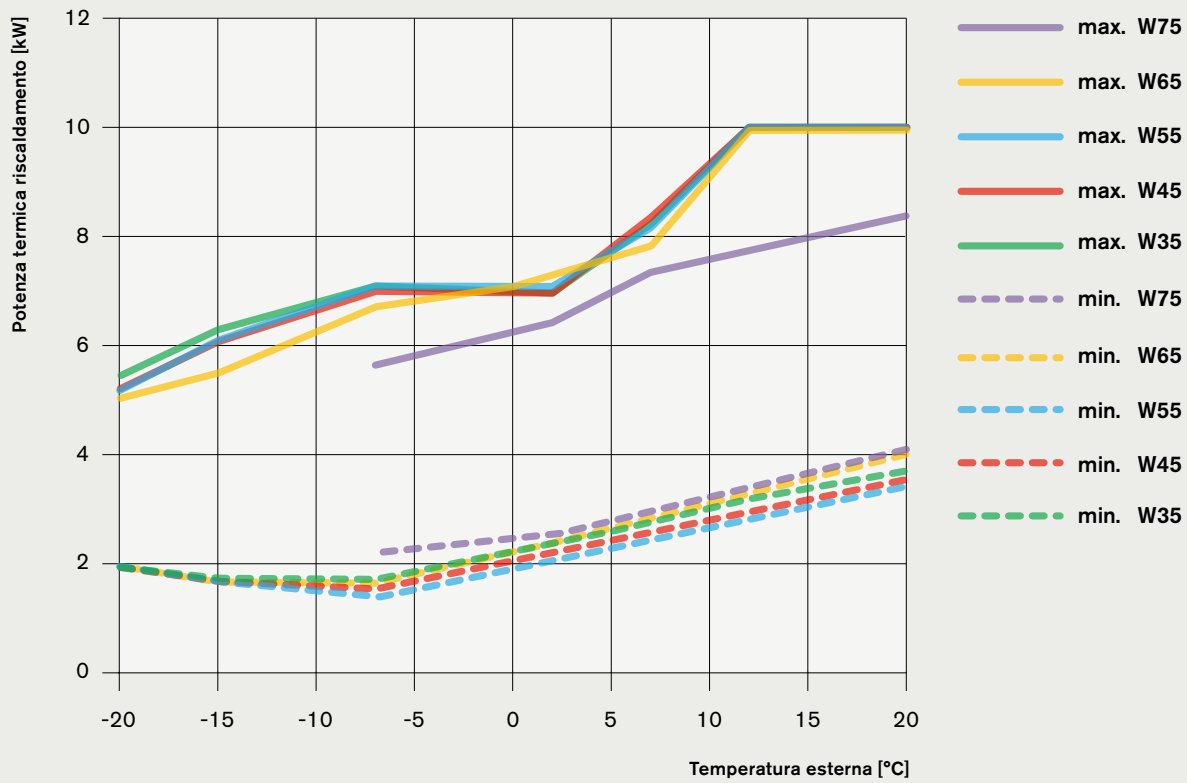

Potenza termica riscaldamento Weishaupt Evoblock® WEB 9/14-A-RME-A

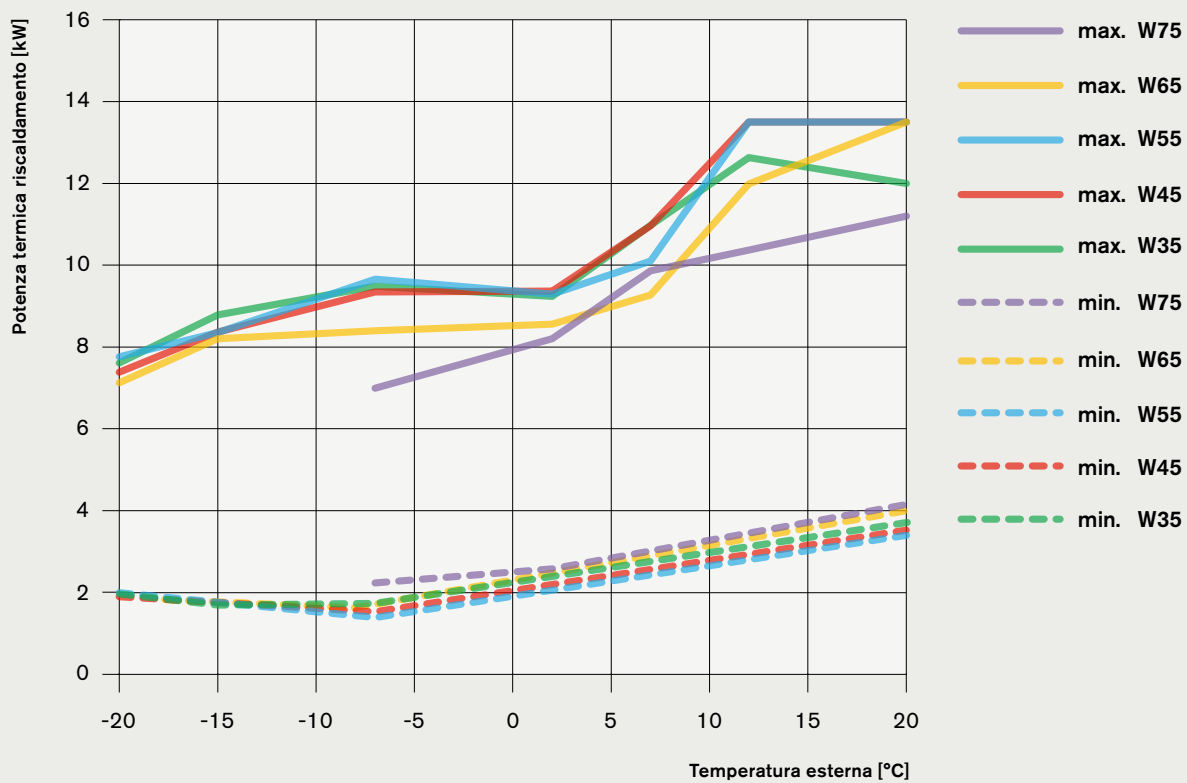

Potenza termica riscaldamento Weishaupt Evoblock® WEB 10/15-A-RMD-A

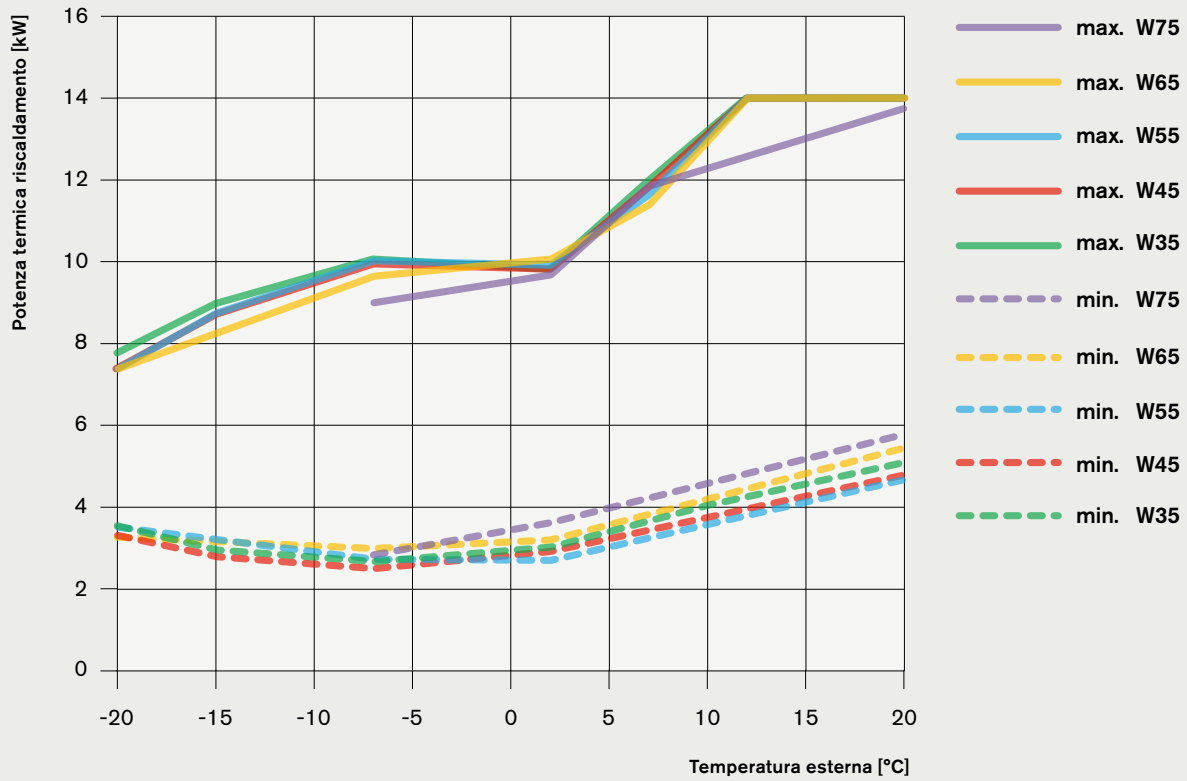

Potenza termica riscaldamento Weishaupt Evoblock® WEB 13/20-A-RMD-A

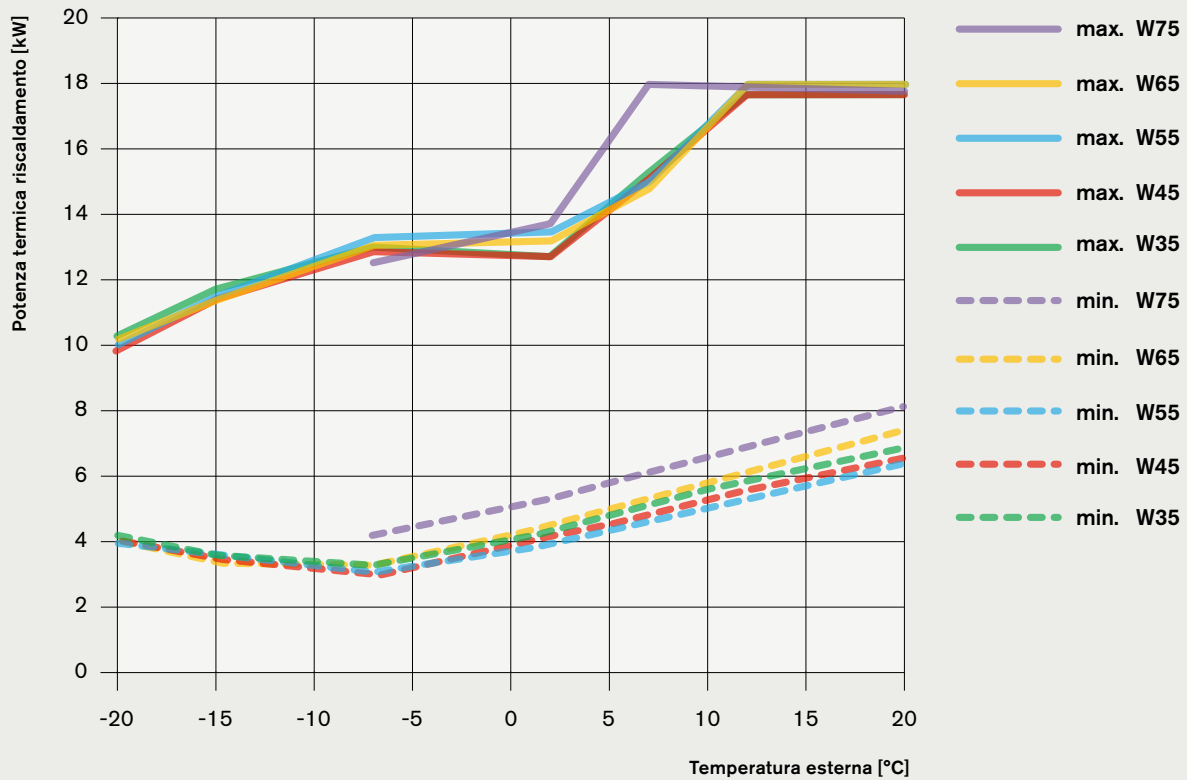

Siamo a  
Vostra  
disposizione.  
Sempre!

Weishaupt Italia S.p.A.  
Via Enrico Toti, 5  
21040 Gerenzano (VA)  
Telefono 02 9619 96.1  
Telefax 02 9670 2180  
www.weishaupt.it

Stampa nr. 83603808, aprile 2026

Printed in Germany.  
Salvo modifiche, riproduzione vietata.  
Alcune immagini mostrano dotazioni speciali  
soggette a sovrapprezzo.

