

Informazioni sulle  
caldaie a condensazione a gas

–weishaupt–

Weishaupt Thermo Condens®

WTC-GW 15/25/32-C

1,9 – 13,7 kW

2,7 – 23,9 kW

2,7 – 30,4 kW

Pronti  
per il  
futuro



# Migliorare ciò che funziona

---



Con la Weishaupt Thermo Condens<sup>®</sup> C nasce una nuova generazione di caldaie a condensazione, progettata per rispondere alle crescenti esigenze in termini di comfort e di utilizzo efficiente dell'energia. Allo stesso tempo restano invariati i proverbiai punti di forza quali, installazione semplice e veloce, collegamenti elettrici plug-and-play e una chiara separazione tra parte elettrica e parte idraulica.

Nel solco della continuità, la caldaia a condensazione garantisce un'elevata efficienza sia con gas naturale sia con GPL, indipendentemente dal fatto che il combustibile sia di origine totalmente fossile oppure presenti componenti biogeni in percentuali variabili, in sostanza, miscele di gas naturale con quote rinnovabili. La sua spiccata capacità di adattarsi a gas con composizioni variabili garantisce un funzionamento stabile e affidabile anche in presenza di miscele di rete non omogenee. La caldaia è inoltre già predisposta per l'impiego di miscele contenenti fino al 20% in volume di idrogeno, assicurando così una piena compatibilità con gli sviluppi energetici del futuro.

La possibilità di utilizzare anche il 100% di idrogeno rappresenta uno dei tratti distintivi della nuova

generazione Thermo Condens<sup>®</sup>. Che la caldaia venga configurata fin dall'inizio come generatore per solo idrogeno puro 100% H<sub>2</sub> oppure configurata successivamente tramite un apposito kit di conversione, la predisposizione all'idrogeno costituisce già oggi un argomento decisivo per molti clienti orientati al futuro.

Un ulteriore punto di forza di queste nuove caldaie, è l'adozione di una regolazione completamente riprogettata, perfezionata da un concetto di utilizzo moderno e intuitivo, sviluppato internamente da Neuberger, azienda appartenente al gruppo Weishaupt.

La nuova regolazione Weishaupt Elektronik Platform (WEP) introduce un sistema di gestione evoluto con comando tramite display touch, assistente guidato per la messa in servizio e numerose funzioni avanzate che incrementano comfort, precisione e semplicità d'uso.

Weishaupt Thermo Condens<sup>®</sup> C è una caldaia a condensazione progettata per rispondere alle esigenze di oggi con uno sguardo già rivolto al futuro. Un apparecchio che evolve ciò che è collaudato, perfezionandolo con soluzioni tecniche di nuova generazione e una qualità costruttiva che si distingue.

- 1** Bruciatore modulante a premiscelazione
- 2** Scambiatore di calore con fusione di alluminio-silicio eseguita in stampo di sabbia
- 3** Regolazione elettronica rapporto gas/aria
- 4** Unità di comando caldaia con display a colori e confortevole pannello touch
- 5** Collegamento LAN di serie, per gestione via Internet della caldaia tramite App o browser
- 6** Non visibile nella foto: sensore VPT2 per la misurazione della portata (ultrasuoni), pressione d'impianto, temperatura di mandata e di ritorno
- 7** Pompa ibrida (LIN-Bus) ad alta efficienza (con possibilità di regolazione a pressione differenziale o PWM)
- 8** Scheda elettronica di comando
- 9** Collegamenti con spine colorate, codificate non intercambiabili, con pressacavi singoli

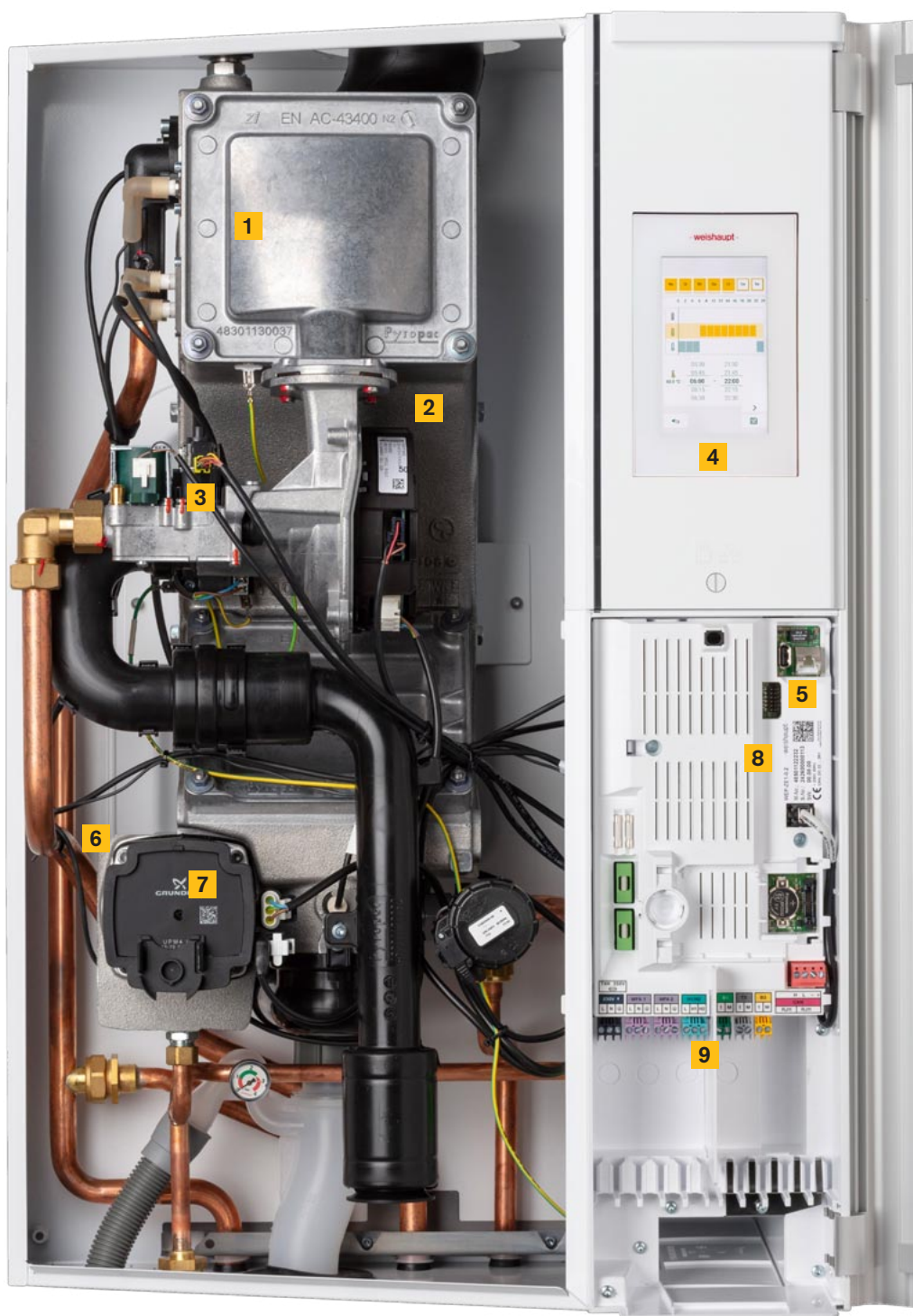

**A+** Classe di efficienza energetica dell'impianto in combinazione con la sola sonda esterna, sonda ambiente e termoregolazione evoluta di serie. A+ è la classe di efficienza più alta per le caldaie a condensazione

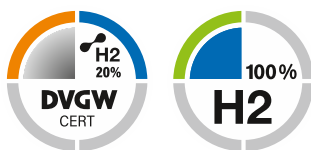

Le caldaie a gas a condensazione Weishaupt WTC-G 15 ... 32-C sono certificate dal DVGW per l'utilizzo di gas naturale con un contenuto di idrogeno fino al 20% in volume e, conformemente alle norme EN 15502 e ZP3100.100, sono omologate anche per il funzionamento con 100% idrogeno. Questa predisposizione rende la gamma già oggi pienamente allineata agli sviluppi energetici futuri e alle esigenze di una transizione verso combustibili a basse emissioni.

# Molto efficiente: lo scambiatore ad alte prestazioni.



## La forma nasce dalla funzione. Anche qui.

Lo scambiatore di calore ad alta efficienza, ulteriormente ottimizzato, è il cuore della caldaia a condensazione.

La fusione di alluminio/silicio in stampo di sabbia si contraddistingue per l'altissima conducibilità termica (7 volte migliore rispetto all'acciaio), nonché per efficienza, robustezza e longevità. Grazie alla fusione in stampo di sabbia, il metallo ottiene uno strato protettivo naturale simile al vetro che lo protegge da corrosione e sporco. La forma dello scambiatore di calore segue il principio della conduzione ottimale della temperatura. La superficie, con evoluta struttura a piolini, preleva energia dai fumi che fluiscono dall'alto verso il basso su una superficie di 6.600 cm<sup>2</sup>, per il massimo sfruttamento del calore.

L'acqua dell'impianto di riscaldamento fluisce in senso contrario (principio di scambio termico in controcorrente), raffreddando i fumi nella parte inferiore dello scambiatore di calore sotto la temperatura di condensazione, per poi riscaldarsi in modo efficiente in prossimità del bruciatore.

Durante questo processo, la velocità del flusso d'acqua aumenta grazie al continuo restringimento dal basso verso l'alto dei canali d'acqua. Il risultato è un sistema con un rendimento  $\eta_{30}$  (H<sub>i</sub>) di 110,4 % rispettivamente  $\eta_{100}$  (H<sub>i</sub>) di 98,2 %. Valori oggettivamente difficili da migliorare secondo i principi della fisica. Il principio costruttivo dello scambiatore di calore, eseguito in unica fusione in stampo in sabbia, permette di evitare in fase di produzione operazioni meccaniche che alterano la struttura del corpo e anche le saldature, garantendo così affidabilità e lunga durata.

Contribuisce inoltre in modo significativo a un funzionamento sicuro dell'impianto, giorno dopo giorno, anno dopo anno. Anche in caso di manutenzione, la caldaia è facilmente accessibile: le ampie aperture di ispezione facilitano notevolmente le operazioni di pulizia, fondamentali per avere, un corpo sempre efficiente e consumi sempre ridotti.

- 1** Scambiatore di calore in fusione di alluminio/silicio eseguito in stampo di sabbia
- 2** Canale fumi
- 3** Sistema di sfiato aria automatico: la camera di calma di grandi dimensioni riduce in modo significativo la velocità dell'aria separando efficacemente l'aria dall'acqua.
- 4** Disposizione a meandro del corpo caldaia lato acqua per un'ottimale distribuzione del flusso
- 5** Ampie aperture di ispezione e pulizia nella zona della condensazione
- 6** Scarico condensa

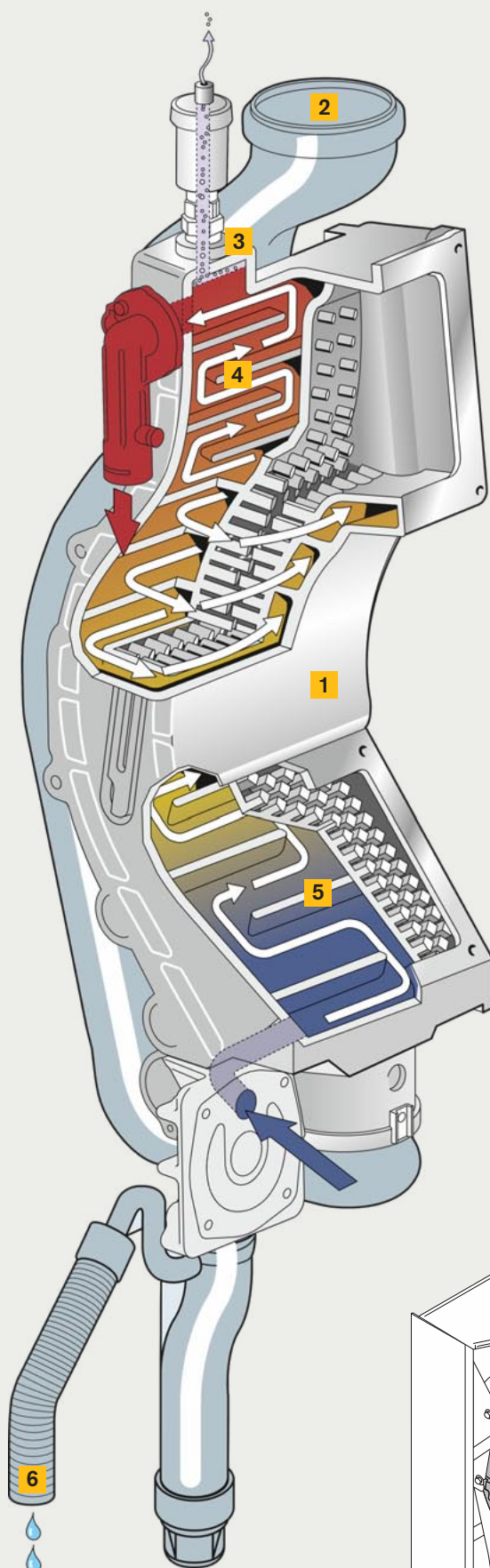

**10 anni di garanzia, una sicurezza:**

Sulle caldaie a condensazione, Weishaupt oltre ad assicurare prodotti di alta gamma, gli stessi del mercato tedesco offre anche maggiore tranquillità grazie all'estensione della garanzia di prodotto fino a 5 anni sull'intero apparecchio, rispettivamente 10 anni sul corpo caldaia.

(Le condizioni di garanzia sono consultabili sul nostro sito internet all'indirizzo: [www.weishaupt.it](http://www.weishaupt.it))

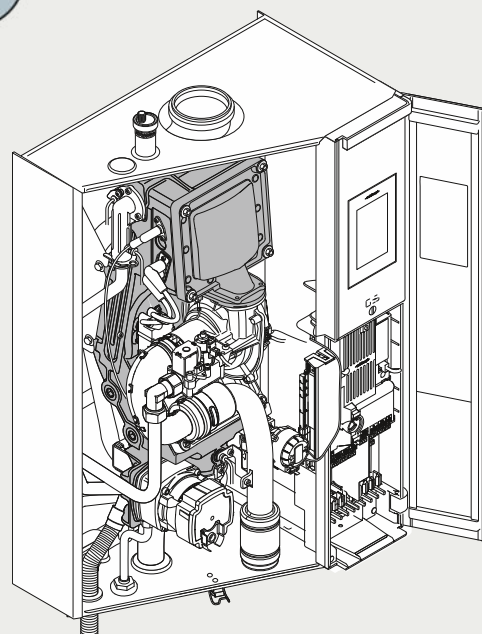

# Adatto per ogni tipo di gas: Il sistema CleanVario®

## Altamente efficiente fino a 1,9 kW. Meno è meglio.

Il sistema CleanVario® autoregolante di Weishaupt assicura una combustione ottimale anche in caso di diversa composizione del gas e al variare delle condizioni ambientali. Si tratta di una tecnologia affermata e affidabile, che è sinonimo di efficienza, risparmio e sicurezza di funzionamento: tutto questo indipendentemente dal luogo di installazione, dalla composizione del gas fornito, dalla pressione atmosferica e dalla temperatura dell'aria. Il nuovo sistema CleanVario®, può fare ancora di più.

Garantisce una combustione ottimale fino ad una potenza minima di 1,9 kW. La potenzialità del bruciatore può così essere adattata al fabbisogno termico effettivo dell'edificio, anche con temperature esterne ben superiori allo zero. In questo modo si riducono gli avviamenti del bruciatore, si risparmia combustibile e si riduce l'usura. Proprio con temperature esterne definite miti, tipiche della mezza stagione, viene fornita la maggior quota dell'energia del riscaldamento quindi del consumo di gas. Dove in precedenza il funzionamento "start and stop" era

la norma, ora il bruciatore lavora in modo continuo. Da un lato si risparmia energia riducendo le fasi di avviamento inefficienti, dall'altro il rendimento della caldaia a carico parziale è particolarmente elevato, dato che la superficie specifica dello scambiatore di calore è maggiore e quindi la temperatura dei fumi si riduce ulteriormente. Ulteriori vantaggi sono la riduzione delle emissioni e l'usura ridotta del bruciatore e dei componenti elettronici.

## Vantaggi del sistema CleanVario®

- Massima flessibilità  
Il sistema è compatibile con tutte le tipologie di gas
- Sicurezza sempre sotto controllo
- La combustione viene monitorata in modo continuo
- Qualità costante nel tempo
- La regolazione automatica mantiene la combustione sempre ottimale
- Efficienza ai massimi livelli
- Emissioni ridotte
- Un sistema progettato per rispettare l'ambiente e soddisfare i requisiti più severi.

## Il futuro del gas.

**Il gas è, e rimarrà, una componente importante nell'approvvigionamento energetico.**

**Le caldaie a condensazione Weishaupt sono in grado di utilizzare quasi tutti i tipi di gas e miscele nelle più svariate composizioni. Questo significa che sono già in grado di far fronte ai nuovi scenari energetici che si prospettano per il futuro.**



### Biometano

Il biogas è il primo prodotto della decomposizione delle sostanze organiche in assenza di ossigeno.

Per poterlo immettere in rete deve essere sottoposto ad un successivo processo di raffinazione, dove il biogas viene privato delle impurità presenti e delle componenti indesiderate quali anidride carbonica, vapore acqueo, azoto, ecc. Il risultato della purificazione è il biometano.



### GNL (Gas Naturale Liquefatto)

Per poter trasportare il gas naturale, per esempio via nave, è necessario ridurne notevolmente il volume tramite la liquefazione.

Questo si ottiene raffreddandolo a circa -160 °C.

A destinazione, può essere reimpresso nella rete del gas naturale in forma gassosa attraverso i rigassificatori.

- 1 Bruciatore Premix ad irraggiamento
- 2 Elettrodo ionizzazione
- 3 Apparecchiatura di controllo combustione WEP-SCU
- 4 Valvola gas combinata
- 5 Ventilatore con regolazione dei giri
- 6 Aspirazione aria con silenziatore
- 7 Adduzione gas

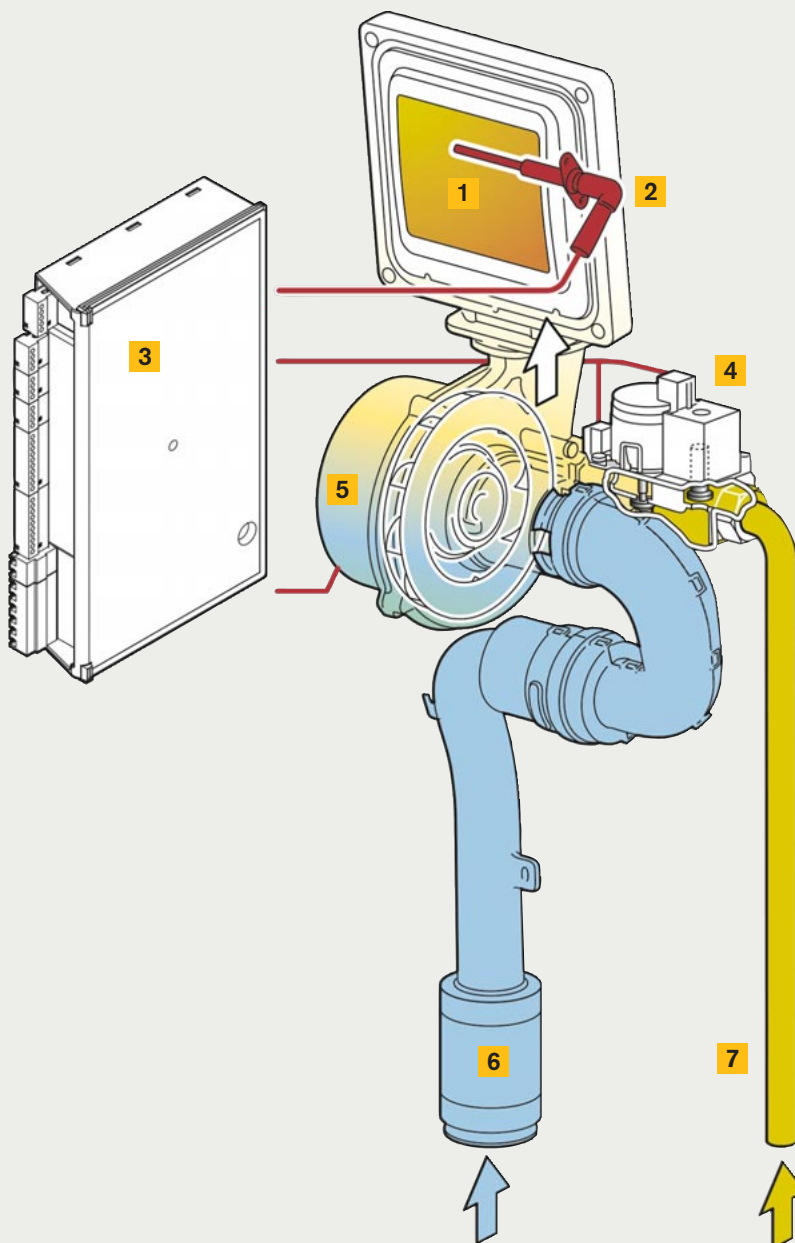

Il sistema CleanVario® misura un segnale di fiamma che l'apparecchiatura di controllo combustione può convertire nel contenuto di O<sub>2</sub> nei fumi. In base a questo valore il bruciatore (valvola del gas), viene poi regolato di conseguenza.

Il sistema CleanVario® non misura direttamente l'ossigeno nei fumi, analizza invece il segnale della fiamma, che varia in base allo stato della combustione, e da questo, ricava il valore di O<sub>2</sub>.

Sulla base del valore calcolato, il sistema regola automaticamente la valvola gas, mantenendo la combustione sempre nel punto ottimale.



### GPL (Gas di Petrolio Liquefatto)

Si tratta fondamentalmente di una miscela di gas composta principalmente da propano e una quota di butano. Sotto pressione, questi gas diventano liquidi e possono essere trasportati e stoccati in bombole o serbatoi di gas. Anche i gas di petrolio liquefatti hanno un'alternativa verde, miscela di idrocarburi a partire da materie prime rinnovabili al 100% come rifiuti, residui organici e oli vegetali. (Biopropano).



### Idrogeno

Finora, l'idrogeno è stato prodotto principalmente dal gas naturale.

Tuttavia, può anche essere prodotto dall'acqua tramite elettrolisi. La variante green dell'idrogeno è prodotta ad impatto ambientale zero, mediante l'elettrolisi dell'acqua alimentata da energie provenienti da fonti rinnovabili.

L'idrogeno verde, un'alternativa più pulita, efficace, sostenibile e rinnovabile.

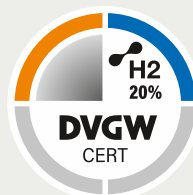

Le caldaie a condensazione a gas Weishaupt WTC-G 15 ... 32 C (15 fino a 32 kW) sono certificate dal DVGW per un contenuto di idrogeno nel metano fino al 20% Vol.



Le caldaie sono inoltre omologate per il funzionamento con il 100% di idrogeno. Per il funzionamento con il 100% di idrogeno, l'apparecchio deve essere convertito mediante un apposito kit di trasformazione.

# Parla chiaro: il nuovo assistente all'avviamento.

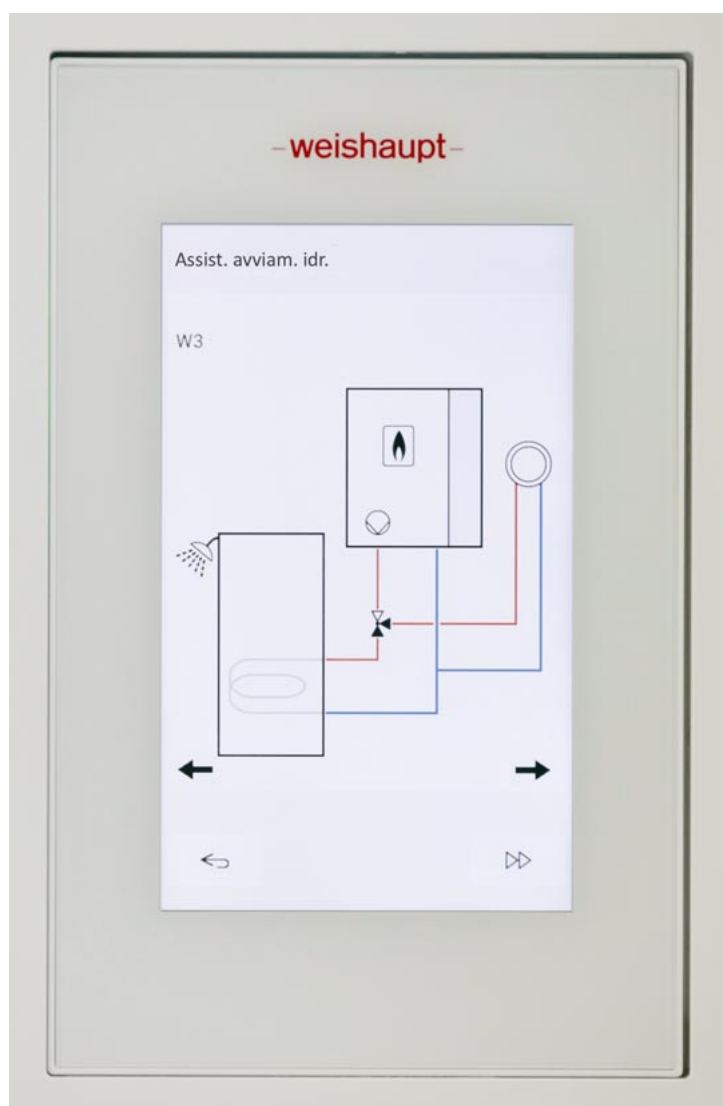

## **Semplicemente ben progettato e sempre al passo con i tempi**

Nella nuova caldaia Thermo Condens® C viene utilizzata, per la prima volta, una regolazione sviluppata da Weishaupt (made by Neuberger).

La nuova e innovativa unità di comando si distingue per un display touch a colori con un'interfaccia intuitiva.

L'intelligente assistente alla messa in funzione supporta l'installatore in modo rapido ed efficace durante l'avviamento della caldaia WTC.

Grazie al grande display a colori, è possibile visualizzare schemi e rappresentazioni grafiche utili durante la messa in funzione. In caso di dubbi o incongruenze, possono essere richiamati testi di aiuto direttamente sullo schermo.

L'assistente alla messa in funzione considera l'intero impianto, grazie a questa soluzione software avanzata, le impostazioni necessarie possono essere effettuate in pochi istanti direttamente dall'unità di comando, sulla base delle caratteristiche dell'installazione.

Quasi tutte le configurazioni rilevanti dell'impianto sono accessibili tramite l'assistente alla messa in funzione. Naturalmente, è sempre possibile effettuare regolazioni fini in qualsiasi momento.

- weishaupt -

Temp. setpoint ACS normale

Temp. setpoint ACS normale

47

48

49 °C

50

51

Minimo  
40 °C

Standard  
50 °C

Massimo  
60 °C



# Praticamente illimitato: il sistema modulare per il management energetico.

**Un unico sistema per tutti i casi. Il nuovo sistema modulare Weishaupt WEP per il management energetico è utilizzabile universalmente e non conosce limiti di impiego, anche in caso di impianti complessi.**

Di serie, la regolazione interna della caldaia consente di gestire un circuito di riscaldamento diretto e un circuito di carica bollitore. Inoltre, è possibile integrare nel sistema di regolazione fino a quattro circuiti di riscaldamento aggiuntivi tramite appositi moduli di ampliamento (vedi pagina 11). Il controllo dei circuiti di riscaldamento avviene tramite l'unità di comando integrata di serie, dotata di display touch a colori.

In pratica: ogni circuito di riscaldamento supplementare viene collegato mediante un modulo di ampliamento all'unità centrale di regolazione. Si prende solo ciò che effettivamente serve. Anche per il comando a distanza,

il nuovo sistema di regolazione WEP offre diverse soluzioni. Oltre a un raffinato dispositivo ambiente con display touch a colori, è disponibile anche il collegamento e l'integrazione al portale WEM, una piattaforma già ampiamente conosciuta e utilizzata.

Con il nuovo dispositivo ambiente è possibile gestire fino a tre circuiti di riscaldamento direttamente dal soggiorno o da un altro locale dell'abitazione. La visualizzazione delle temperature, degli stati di funzionamento e la modifica dei valori impostati o dei programmi orari avvengono in modo semplice e immediato.

Il collegamento e l'integrazione al portale WEM permette la gestione da remoto anche con la App direttamente dallo smartphone con una grafica molto semplice ed intuitiva, comoda anche per quando si è fuori casa. La caldaia WTC-C per-

mette in combinazione con le pompe di calore Weishaupt di accedere alle detrazioni fiscali e al nuovo Conto Termico 3.0 quale sistema ibrido "factory made".

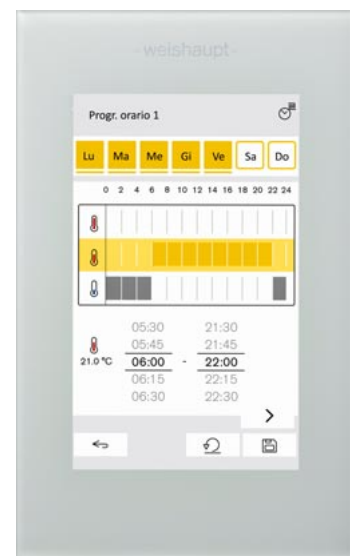



L'unità di comando integrata nella caldaia ha di serie un'interfaccia LAN. In combinazione con il WEM-Portal la comunicazione tramite App e Internet.

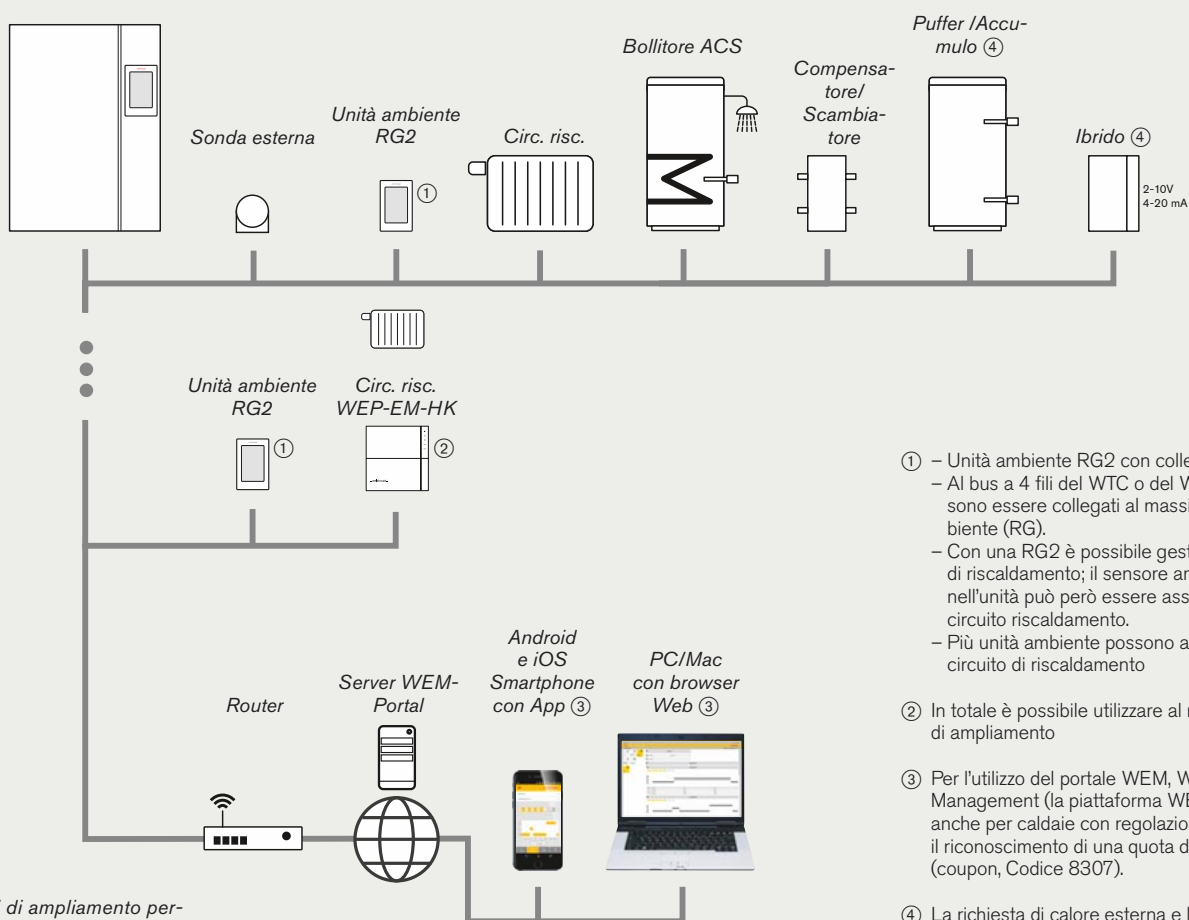

I moduli di ampliamento permettono un'elevata flessibilità.

- ① – Unità ambiente RG2 con collegamento a 4 fili.  
– Al bus a 4 fili del WTC o del WEP-EM-HK possono essere collegati al massimo 3 unità ambiente (RG).  
– Con una RG2 è possibile gestire fino a tre circuiti di riscaldamento; il sensore ambiente integrato nell'unità può però essere assegnato a un solo circuito riscaldamento.  
– Più unità ambiente possono agire sul medesimo circuito di riscaldamento
- ② In totale è possibile utilizzare al massimo 4 moduli di ampliamento
- ③ Per l'utilizzo del portale WEM, Weishaupt Energy Management (la piattaforma WEM-Portal è valida anche per caldaie con regolazione WEP) è previsto il riconoscimento di una quota di utilizzo (coupon, Codice 8307).
- ④ La richiesta di calore esterna e la regolazione del Puffer (accumulo) richiedono il modulo aggiuntivo a innesto WEP-ZM N1

# Riscaldamento e acqua calda tutto in uno: il bollitore integrato.

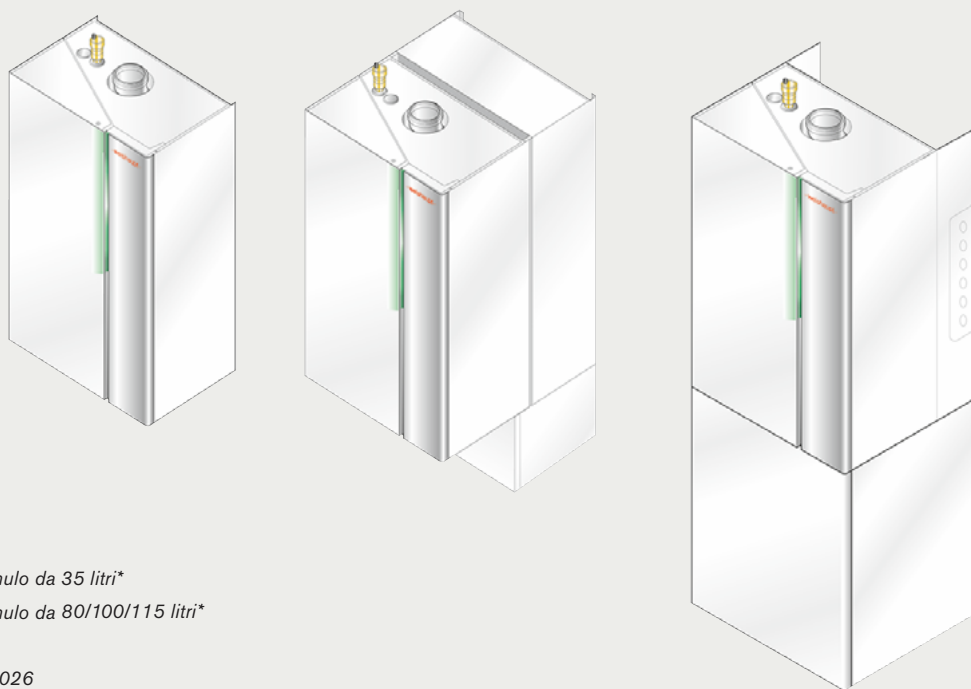

Da sinistra a destra:  
esecuzione C (Combi),  
esec. Kompakt con accumulo da 35 litri\*  
esec. Kompakt con accumulo da 80/100/115 litri\*

\* Disponibile dall'estate 2026

**In applicazioni dove lo spazio non permette l'installazione di un bollitore separato, la caldaia con produzione integrata è la soluzione migliore.**

## **Caldaia Combi (C) con produzione istantanea di acqua**

La versione Combi (C) è la scelta ideale per gli appartamenti: compatta, efficiente e progettata per offrire massimo comfort con il minimo ingombro. Grazie alla produzione istantanea di acqua calda sanitaria, garantisce disponibilità immediata senza necessità di accumulo. Il sistema utilizza uno scambiatore a piastre ad alta efficienza, generosamente dimensionato e isolato, che assicura prestazioni elevate e consumi contenuti. La funzione Booster permette inoltre un'erogazione continua

fino a 14 l/min, assicurando acqua calda sempre disponibile anche in caso di prelievi prolungati.

## **Caldaia compatta murale (K)**

Questa versione K unisce dimensioni contenute e prestazioni elevate grazie al serbatoio integrato da 35 litri e allo scambiatore a piastre in acciaio inox di alta qualità, progettato per garantire efficienza e durata nel tempo. La combinazione tra il puffer stratificato e lo scambiatore a piastre assicura un'erogazione di acqua calda sanitaria sempre generosa. In abbinamento

all'apparecchio da 25 kW, dotato di funzione Booster con potenza fino a 30,5 kW, la caldaia offre ottimi prelievi di picco, ideali per soddisfare le esigenze quotidiane di comfort.

## **Caldaie compatte a basamento (K)**

Le versioni a basamento K offrono la massima versatilità d'installazione, si integrano perfettamente negli ambienti abitativi, ad esempio in un disimpegno, sottotetto oppure nel locale tecnico di una casa unifamiliare, adattandosi con facilità a qualsiasi contesto. Il bolli-

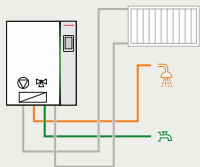

#### Caldaia Combi (C) per produzione di acqua calda istantanea

- Per appartamenti e villette a schiera con normale fabbisogno di acqua calda
- Nessun accumulo di acqua calda
- Preparazione acqua calda con funzione Booster a 28 kW
- Ridotte dispersioni termiche

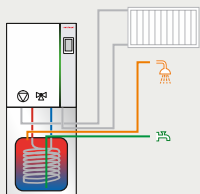

#### Caldaia Kompakt con bollitore a serpentino integrato

- Per appartamenti e villette a schiera con normale fabbisogno di acqua calda
- Ridotta formazione di calcare sul serpentino a spirale
- Tempi di montaggio ridotti rispetto ad un bollitore esterno affiancato
- Ingombri ridotti

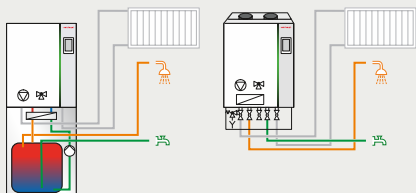

#### Caldaia Kompakt con bollitore a stratificazione (K-35P/ K-80P /K-115P)

- Per appartamenti e villette a schiera con normali fabbisogni di acqua calda
- Elevate prestazioni nella produzione di acqua calda con l'accumulo a stratificazione
- Preparazione acqua calda rapida
- Variante da 35 litri per applicazione pensile
- Variante da 80 litri per locali bassi
- Variante da 115 litri per elevato fabbisogno di acqua calda

tore integrato è realizzato con uno smalto di alta qualità, che assicura una protezione duratura nel tempo. L'anodo di magnesio aggiunge un ulteriore livello di sicurezza contro la corrosione, garantendo affidabilità e prestazioni costanti. Grazie alla coibentazione in poliuretano ad alta efficienza, nella quale il bollitore è completamente inglobato, le dispersioni termiche sono ridotte al minimo.

La caldaia compatta è disponibile nelle potenze da 15 e 25 kW e con tre diversi bollitori da 80, 100 e 115 litri.

Nei modelli **WAS Power** da **80** o **115** litri, l'acqua sanitaria viene riscaldata tramite un efficiente scambiatore a piastre in acciaio inox, alimentato da una pompa di carico dedicata. Questa soluzione consente di accumulare acqua calda pronta all'uso, garantisce un'elevata capacità di scambio termico e mantiene una temperatura di ritorno molto bassa, permettendo alla caldaia di lavorare in condensazione anche durante la produzione di ACS. La versione con accumulo da 80 litri raggiunge un'altezza massima di soli 157 cm, risul-

tando ideale per l'installazione in spazi ridotti come cantine, lavanderie, mansarde o sottotetti.

Nella versione compatta Integra, il bollitore **WAS 100** utilizza uno scambiatore a serpentino. Questo principio di riscaldamento, affidabile e collaudato, è particolarmente indicato anche in presenza di acqua con elevata durezza, garantendo prestazioni costanti nel tempo.

#### Montaggio semplice e veloce

L'installazione risulta estremamente agevole: la fornitura è

suddivisa in due sezioni separate, bollitore e caldaia a condensazione, così da facilitare trasporto, movimentazione e posizionamento dell'intero sistema. Il set d'installazione con coibentazione ad alta efficienza permette un collegamento rapido e preciso tra bollitore e caldaia, riducendo al minimo i tempi di montaggio. I tubi di raccordo disponibili come accessori, installabili verso l'alto, il basso, a sinistra o a destra, offrono la massima flessibilità e rendono l'installazione ancora più semplice e ordinata.

# Bollitori e stazioni per acqua calda. Produzione di acqua calda separata.

**Coordinati nel design e nella tecnologia, per le caldaie a condensazione Weishaupt Thermo Condens® è disponibile un'ampia gamma di bollitori per acqua sanitaria e accumulatori di energia, studiati per integrarsi in modo armonioso e garantire la massima efficienza del sistema.**

## **WAS Eco – Coibentazione perfetta per ridurre le dispersioni**

I bollitori della linea Eco, con capacità superiori ai 100 litri, sono dotati di una coibentazione altamente performante, oltre alla schiumatura completa in poliuretano, integrano pannelli isolanti sottovuoto VIP (Vacuum Insulated Panels) che offrono una protezione eccezionale contro le dispersioni termiche.

Grazie a questa tecnologia, le perdite di calore si riducono quasi della metà rispetto ai bollitori con isolamento tradizionale.

Tutti i modelli Eco sono certificati in classe di efficienza energetica A (A+ fino F) e disponibili in sei taglie da 100 a 500 litri, coprendo un'ampia gamma di applicazioni. Su richiesta, possono essere equipaggiati anche con una resistenza elettrica, aumentando ulteriormente la flessibilità d'impiego.

## **WAS LE Eco – Superficie di scambio maggiorata per prestazioni superiori**

La serie WAS LE-Eco è progettata per massimizzare l'efficienza dello scambio termico, il numero di spire dello scambiatore a serpentino è stato ulteriormente aumentato, ampliando la superficie di scambio e migliorando sensibilmente il trasferimento di calore dal generatore al bollitore.

Questo consente alla caldaia a condensazione di lavorare nelle migliori condizioni anche durante la carica del bollitore, grazie a un raffreddamento molto efficace del ritorno.

Il risultato è un funzionamento più stabile, con meno accensioni del bruciatore e senza i cicli intermittenti tipici dei generatori con modulazione limitata.

La serie LE è disponibile con capacità da 300, 400 e 500.

## **WAS Tower-Eco – La soluzione slanciata per spazi ridotti**

Quando lo spazio è limitato, la versione Tower-Eco è la scelta ideale.

La sua forma alta e compatta, con una base d'appoggio ridotta, permette l'installazione anche in locali stretti, mantenendo un design che si integra perfettamente con le caldaie a condensazione Weishaupt Thermo Condens.

La gamma comprende numerosi bollitori e accumulatori, tutti pensati per combinarsi in modo armonioso con i generatori Weishaupt.

## **Accumulatore di energia WES con stazione rapida per acqua calda**

La stazione rapida rappresenta una soluzione alternativa e altamente igienica per la produzione di acqua calda sanitaria.

L'acqua viene infatti riscaldata solo al momento del prelievo, in modalità istantanea, tramite uno scambiatore a piastre. Poiché non viene accumulata acqua sanitaria, il sistema soddisfa i più severi requisiti igienici.

Durante il passaggio nello scambiatore, l'acqua fredda viene riscaldata in controcorrente dall'acqua tecnica contenuta nell'accumulo inerziale.

Gli accumulatori WES sono disponibili in un'ampia gamma di capacità, da 100 a 3000 litri, per adattarsi a impianti di qualsiasi dimensione.

Un ulteriore vantaggio di questo sistema è la possibilità di integrare con estrema semplicità fonti energetiche aggiuntive, come il solare termico, che possono cedere calore all'accumulo in modo efficiente e immediato.

**A**

*Tutti i bollitori della linea Eco non si distinguono solo per il loro design moderno, ma anche per l'eccellente isolamento termico: grazie ai pannelli isolanti sottovuoto (VIP), la coibentazione è estremamente efficace e garantisce una protezione ottimale contro le dispersioni di calore.*

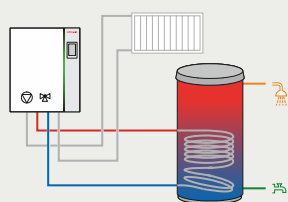

#### Bollitore con serpentino a spirale (WAS Eco, WAS LE-Eco, WAS Tower-Eco)

- Per ville unifamiliari con medio fabbisogno di acqua calda
- Anche con acqua particolarmente dura
- Accumulo resistente alla corrosione tramite smaltatura senza nichel e anodo di protezione

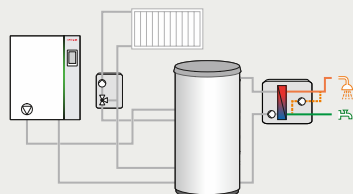

#### Accumulatore di energia con stazione rapida per acqua calda (WES con WHI freshacqua)

- Per applicazioni in impianti unifamiliari, condomini, Hotel, impianti sportivi, ospedali
- Nessun accumulo di acqua sanitaria
- Prelievo fino a 460 l/min con 60 °C ( in cascata)
- Facile combinazione di diverse fonti di calore e generatori

# Flessibilità per il futuro

---

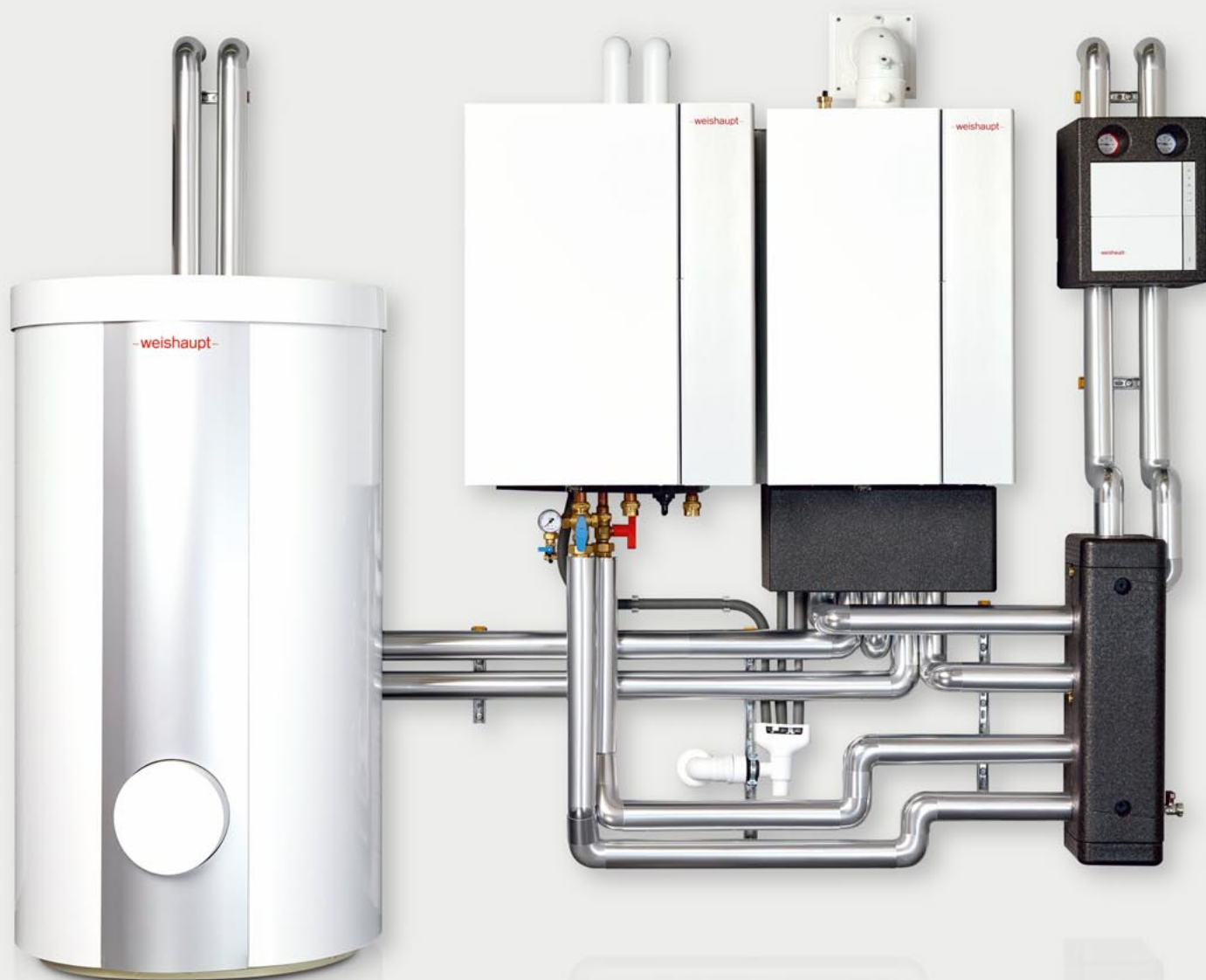

**Il sistema ibrido è progettato dal costruttore per far lavorare pompa di calore e caldaia in perfetta sinergia.**

Nei nuovi edifici o negli immobili con riscaldamento a pavimento, la pompa di calore può coprire da sola l'intero fabbisogno termico. Con i radiatori tradizionali, invece, il sistema ibrido è la soluzione ideale: la pompa di calore gestisce la maggior parte del fabbisogno annuale in modo efficiente, mentre la caldaia a gas interviene solo quando le temperature esterne sono molto basse o per la produzione di acqua calda sanitaria, garantendo sempre comfort e rendimento ottimale.

Il sistema ibrido sfrutta l'impianto esistente senza richiedere costose ristrutturazioni e offre grande flessibilità: l'utente può scegliere di volta in volta la fonte energetica più conveniente, adattandosi ai prezzi di gas ed elettricità o privilegiando le minori emissioni di CO<sub>2</sub>.

Grazie al doppio compensatore Weishaupt, l'installazione è semplice e modulare: si può partire dalla sola caldaia a condensazione e aggiungere la pompa di

calore in un secondo momento, anche con l'impianto in funzione e senza interventi complessi. Il sistema rimane inoltre facilmente adattabile a future esigenze, come un miglior isolamento dell'edificio.

L'adozione di un sistema ibrido permette anche di accedere agli incentivi del Conto Termico 3.0 o alle detrazioni fiscali vigenti, riducendo l'investimento iniziale e i tempi di ritorno.

Il sistema ibrido Weishaupt è progettato per rispondere in modo completo a ogni esigenza dell'impianto:

- Funzionamento efficiente anche con temperature di mandata elevate (> 55 °C), come nel caso di radiatori o durante la produzione di acqua calda sanitaria
- Miglioramento della resa stagionale della pompa di calore
- Elevata capacità di prelievo di acqua calda, sempre disponibile anche nei picchi di richiesta.
- Massima sicurezza di esercizio, grazie alla presenza di un secondo generatore e di una seconda fonte energetica
- Ottimizzazione dei costi energetici, con commutazione automatica verso il sistema più efficiente in ogni condizione
- Alta igiene dell'acqua sanitaria, con temperature di accumulo superiori a 60 °



*Esempio di impianto ibrido con una pompa di calore Weishaupt e la caldaia a condensazione a gas Thermo Condens®.*

# Si adattano perfettamente: le nostre varianti.

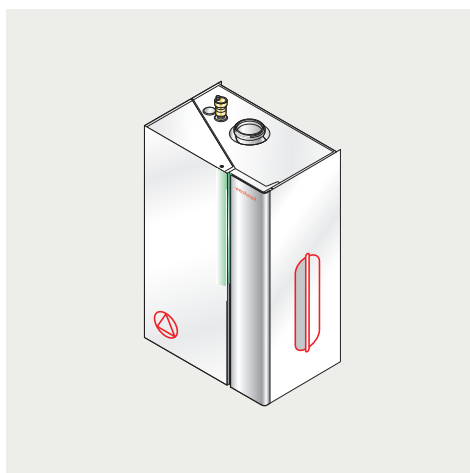

**Esecuzione H**

Potenza	15 kW	25 kW	32 kW
H	●	●	●

## Caldaia con pompa di circolazione modulante integrata.

Per gli impianti senza produzione di acqua calda sanitaria oppure per quelli abbinati a un puffer, si utilizza la versione H. Questo modello è indicato anche negli impianti in cui la produzione di acqua calda sanitaria deve avvenire in parallelo al funzionamento del riscaldamento. In questo caso, il circuito di carico bollitore per dell'acqua calda viene posizionato, come i circuiti di riscaldamento, a valle del compensatore idraulica o dello scambiatore a piastre.

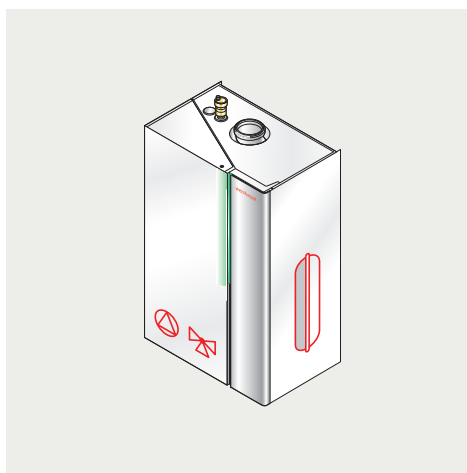

**Esecuzione W**

Potenza	15 kW	25 kW	32 kW
W	●	●	●

## Caldaia con pompa di circolazione modulante integrata e valvola deviatrice incorporata.

In questa configurazione, la pompa interna alimenta un circuito di riscaldamento e, allo stesso tempo, un bollitore per l'acqua calda sanitaria posizionato accanto alla caldaia. La valvola deviatrice integrata gestisce automaticamente il passaggio tra i due utilizzatori, indirizzando il flusso verso il riscaldamento o verso il bollitore a seconda della richiesta. In questo modo, il sistema garantisce una distribuzione dell'energia ordinata, efficiente e affidabile, assicurando comfort costante sia durante il riscaldamento degli ambienti sia nella produzione di acqua calda sanitaria.

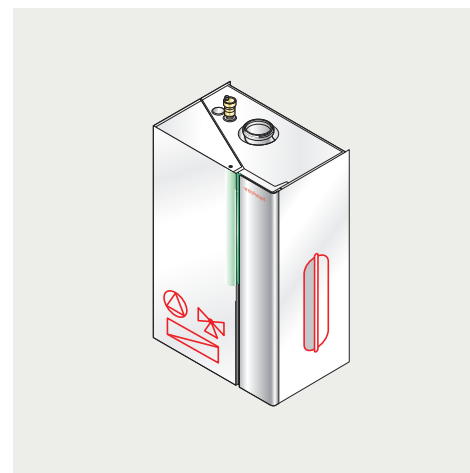

**Esecuzione C**

Potenza	15 kW	25 kW	32 kW
C	-	●	-

## Caldaia murale Combi con produzione di acqua calda rapida

La caldaia integra un sistema di produzione istantanea di acqua calda sanitaria, pensato per offrire comfort elevato e tempi di risposta molto rapidi. Lo scambiatore a piastre in acciaio inox, insieme alla valvola deviatrice e ai sensori di portata e temperatura, trasferisce in modo efficiente tutta la potenza della caldaia, garantendo acqua calda stabile anche in inverno, quando l'acqua di rete è più fredda.

Grazie alla potenza booster di 30,5 kW, la caldaia può fornire fino a 14 litri al minuto, assicurando una portata abbondante anche in caso di richieste elevate. Per aumentare ulteriormente il comfort, è possibile mantenere lo scambiatore in temperatura di standby, così da avere acqua calda immediata senza tempi di attesa.

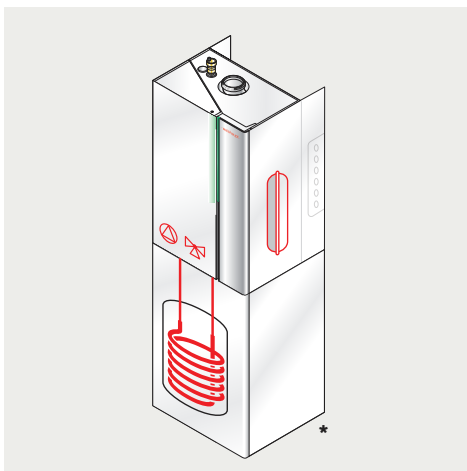

**Esecuzione K-100I**

Potenza	15 kW	25 kW	32 kW
K-100I	●	●	–

**Caldaia a condensazione con bollitore a serpentino integrato.**

Il sistema combina in un'unica soluzione caldaia a condensazione e bollitore ad accumulo con serpentina interna, offrendo una produzione di acqua calda sanitaria efficiente e immediatamente disponibile. La caldaia a gas è strutturalmente identica alla versione W, ma in questo caso è integrata, nella parte inferiore dell'apparecchio, un bollitore da 100 litri dotato di scambiatore a serpentina. Questa configurazione consente un funzionamento affidabile anche in presenza di acque con elevata durezza. La combinazione compatta tra generatore e bollitore permette di ottenere un sistema ordinato, salvaspazio e semplice da installare, riducendo in modo significativo i tempi di montaggio e gli interventi necessari in centrale termica.

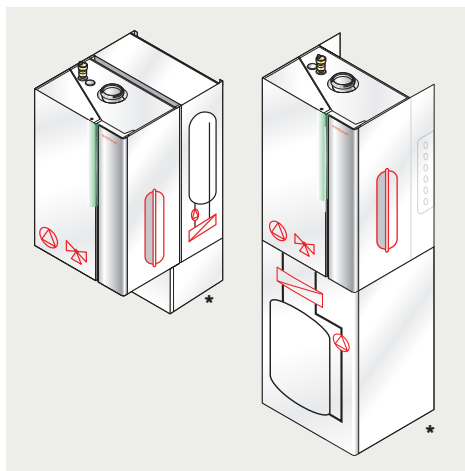

**Esecuzione K-35P / K-80P / K-115P**

Potenza	15 kW	25 kW	32 kW
K-35P	–	●	–
K-80P / K-115P	●	●	–

**Caldaia a condensazione con accumulo a stratificazione**

Nei modelli compatti vengono utilizzati accumuli Power da 35, 80 o 115 litri, progettati per garantire alte prestazioni nella produzione di acqua calda sanitaria. A differenza dei bollitori tradizionali, la carica avviene tramite uno scambiatore a piastre esterno con pompa dedicata, soluzione che aumenta la resa di acqua calda e l'efficienza, permettendo alla caldaia a condensazione di lavorare in regime di condensazione anche durante la produzione di ACS.

La versione da 35 litri può essere installata a parete, offrendo una soluzione molto compatta e completamente sospesa, ideale in spazi ridotti come ripostigli, sottoscala o lavanderie.



\* Disponibile dall'estate 2026

# Weishaupt Thermo Condens<sup>®</sup> C

## WTC-GW e GB Kompakt

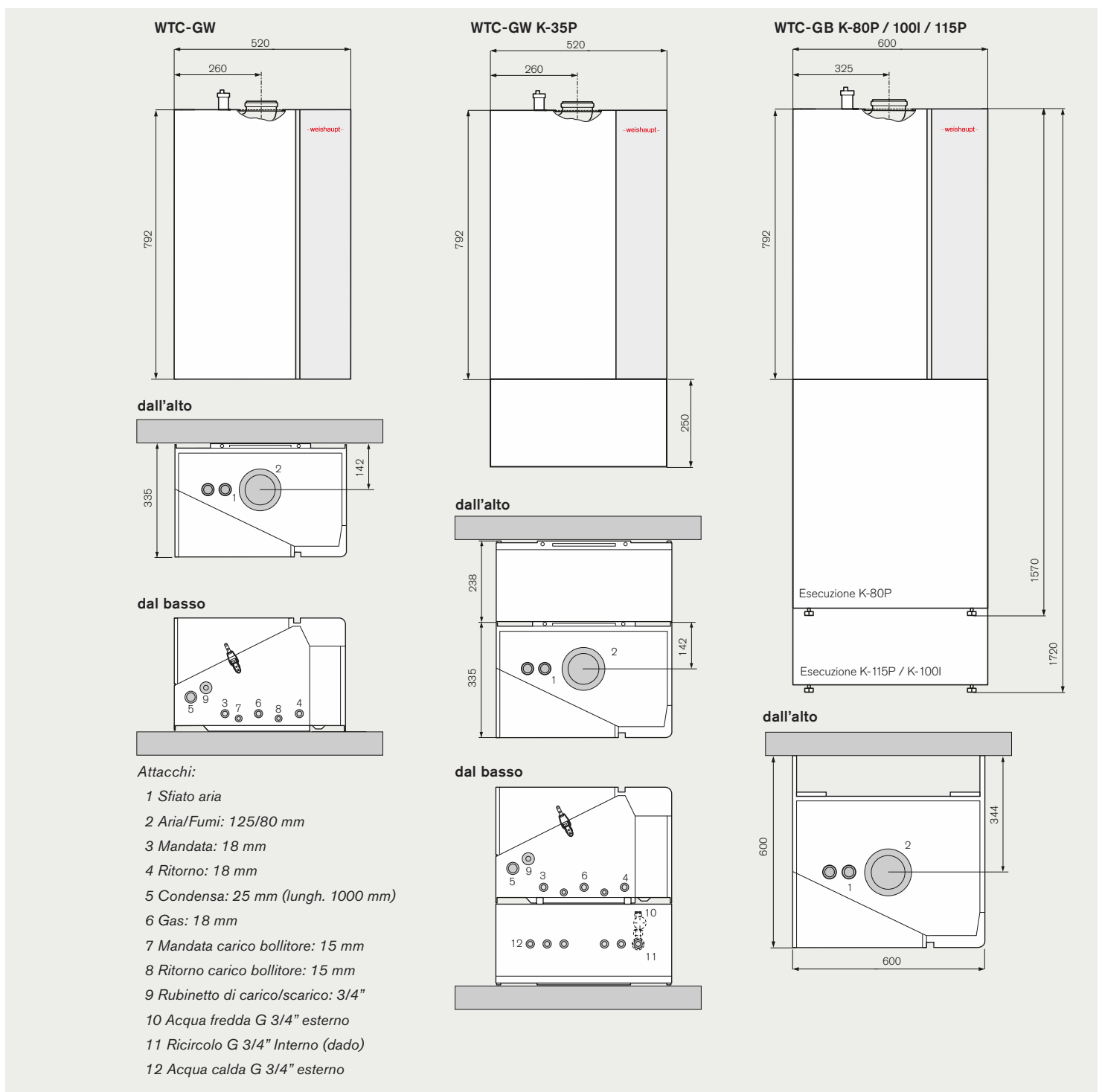
### Dimensioni e dati tecnici



Dati tecnici apparecchi			WTC-GW 15-C		WTC-GW 25-C			WTC-GW 32-C	
			Potenza min.	Potenza max.	Potenza min.	Potenza max.	Potenza min.	Potenza max.	
Potenza focolare $Q_c$	kW	2,0	14,0	3,0	24,0	3,0	30,5		
Potenza utile con	50/30 °C	kW	2,1	15,1	3,0	25,4	3,0	31,9	
	80/60 °C	kW	1,9	13,7	2,7	23,9	2,7	30,4	
Temperatura max. fumi con	50/30 °C	°C	30	43	31	42	31	46	
	80/60 °C	°C	53	61	54	61	54	64	
Peso	Caldaia murale	kg	43	49	49	49			
Rendimento									
$\eta_{100}$ alla temperatura media della caldaia 70 °C ①	%	98,2	99,5	99,5					
$\eta_{30}$ con temperatura di ritorno 30 °C ①	%	110,4	110,3	110,5					
Classe di efficienza energetica caldaia risc. ambienti (A+++ – D)		A	A	A					
Efficienza energetica caldaia per risc. ambienti	%	94	94	94					
Classe di efficienza energetica impianto riscaldamento ambienti comprensivo di sonda esterna e sonda ambiente (A+++ – G)									
Efficienza energetica impianto risc. ambienti comprensivo di sonda esterna e sonda ambiente	%	98	98	98					
Livello di potenza sonora $L_{WA}$	dB	49	46	50					

① Secondo la norma EN 15502-1:2021 + A1:2023, metodo diretto

Dati tecnici in produzione di acqua calda		Caldaie compatta							Caldaia Combi WTC GW 25-C Esecuzione C		
		WTC-GW 25-C			WTC-GB 15-C			WTC-GB 25-C			
		Esecuzione K-35P	Esecuzione K-100I	Esecuzione K-80P	Esecuzione K-115P	Esecuzione K-100I	Esecuzione K-80P	Esecuzione K-115P			
Volume bollitore	l	35	105	86	115	105	86	115	–		
Peso caldaia con bollitore	kg	Disponibilità prevista sul mercato a partire dall'estate 2026							51		
Classe di efficienza energetica produzione acqua calda (A+ – F)		Disponibilità prevista sul mercato a partire dall'estate 2026							A		
Profilo di carico produzione acqua calda		Disponibilità prevista sul mercato a partire dall'estate 2026							XL		

# Questa è affidabilità

---



## **Siamo un'azienda a conduzione familiare**

Come impresa familiare con una lunga tradizione, perseguiamo da sempre l'affidabilità unita all'innovazione e a una crescita solida, senza mai rinunciare alla stabilità e al senso di responsabilità che ci contraddistinguono — dal 1932.



## **Siamo vicini e personali**

In un periodo in cui tutto sembra diventare più complesso, è fondamentale poter contare su un partner competente e affidabile al proprio fianco. Per questo vi supportiamo con i nostri servizi e sviluppiamo continuamente i nostri prodotti pensando alle esigenze dei professionisti del settore. Scopritelo in prima persona. Sempre vicini e personali.



### **Siamo innovativi**

Oltre 100 tecnici specialisti del nostro Centro Ricerca e Sviluppo Weishaupt lavorano ogni giorno allo sviluppo e al perfezionamento di bruciatori, sistemi a condensazione e pompe di calore. Il risultato: maggiore efficienza, minori emissioni e prodotti progettati per le esigenze dei professionisti del settore.



### **Siamo presenti sul territorio**

Circa 1.000 veicoli di assistenza completamente attrezzati Weishaupt operano in tutta Europa al servizio dei clienti dei settori residenziale, terziario e industriale. In Germania, 30 filiali, e in Italia, 5 filiali, supportate da una logistica interna strutturata e da team di assistenza sia interni sia esterni, assicurano un servizio capillare, affidabile e orientato alla continuità operativa.

Siamo a  
Vostra  
disposizione.  
Sempre.



**Lombardia**

Tel. 02 961 996 23

**Piemonte,  
Valle d'Aosta,  
Liguria**

Tel. 011 629 0273

**Trentino - Alto Adige**

Tel. 0471 500 384

**Veneto,**

**Friuli-Venezia Giulia**

Tel. 049 880 62 55

**Emilia-Romagna**

Tel. 051 861 955

**Centro - Sud**

Tel. 02 961 996 1

 Weishaupt, sede centrale

 Weishaupt, filiali

 Centri assistenza, agenzie

 e concessionari