

Information sur les
chaudières à
condensation gaz

–weishaupt–

Weishaupt Thermo Condens®

WTC-GW 15/25/32-C

1,9 – 13,7 kW

2,7 – 23,9 kW

2,7 – 30,4 kW

—

Une nouvelle
génération
prête pour
demain



Une technologie éprouvée encore perfectionnée



Avec la Weishaupt Thermo Condens® C, une nouvelle génération de chaudières à condensation fait son apparition. Elle répond pleinement aux exigences croissantes en matière de confort et d'efficacité énergétique. Les atouts historiques de Weishaupt — installation aisée, raccords plug&play, séparation nette entre les composants électriques et hydrauliques — restent bien entendu inchangés.

Comme toujours, cette chaudière à condensation produit de la chaleur avec une efficacité remarquable à partir de tous types de gaz, qu'il s'agisse d'un gaz d'origine fossile ou contenant des proportions variables de biogaz. Cette flexibilité quant à la composition du gaz constitue un avantage essentiel pour assurer un fonctionnement fiable, même en cas de changement d'approvisionnement. La chaudière accepte d'ailleurs sans difficulté jusqu'à 20 % d'hydrogène dans le mélange gazeux.

Mais l'une des avancées majeures de la nouvelle Thermo Condens® est sa capacité à fonctionner également en 100 % hydrogène (H₂).

Que la chaudière soit prévue dès le départ pour fonctionner uniquement à l'hydrogène ou qu'elle soit convertie ultérieurement grâce à un kit de post-équipement, cette compatibilité représente dès aujourd'hui un argument fort pour de nombreux utilisateurs tournés vers l'avenir.

Autre évolution significative : une régulation entièrement repensée, accompagnée d'un concept d'utilisation moderne, développés par Neuberger, une entreprise du groupe Weishaupt. La nouvelle plateforme électronique Weishaupt (WEP) intègre notamment une commande intuitive via écran tactile, un assistant de mise en service et de nombreuses fonctionnalités supplémentaires.

La nouvelle Weishaupt Thermo Condens® C est une chaudière à condensation parfaitement en phase avec les exigences actuelles — et résolument préparée pour les défis énergétiques de demain.

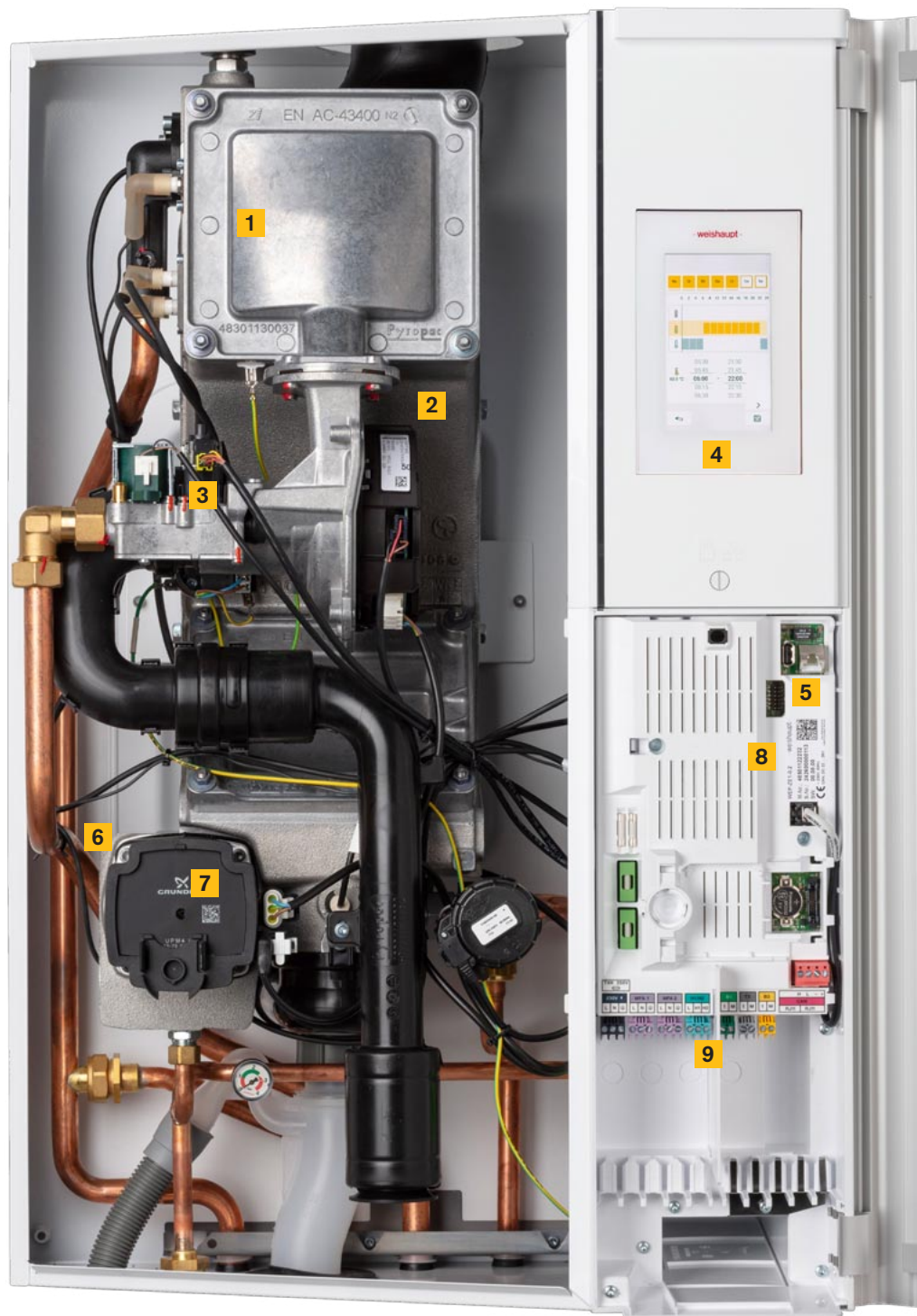

- 1 Brûleur modulant à prémélange
- 2 Echangeur en aluminium/silicium réalisé dans un moule de sable
- 3 Système de mélange air/gaz régulé
- 4 Interface de commande du système avec écran couleur et commande tactile conviviale
- 5 Connexion internet de série
- 6 Sonde VPT2 pour la mesure du débit volumétrique (par ultrason), pression d'installation, température départ/retour
- 7 Circulateur haute performance (communication LIN-Bus, avec régulations de pression proportionnelle et constante)
- 8 Système de management énergétique de la chaudière
- 9 Fiches codées à détrompeur avec serre-câbles individuels

A⁺

Classe d'efficacité énergétique saisonnière du produit combiné pour le chauffage des locaux avec prise en compte de la température extérieure et de la température ambiante.



Les chaudières à condensation gaz Weishaupt WTC-G 15 ... 32-C sont conçues pour accepter jusqu'à 20 % d'hydrogène (H₂) en volume, en mélange avec le gaz naturel et certifiées selon les normes EN 15502 et ZP3100.100 pour 100 % d'hydrogène.

Un échangeur haute performance : efficacité optimale



L'esthétique au service de la fonctionnalité

L'échangeur haute performance, dont la conception a encore été optimisée, constitue le cœur de la chaudière à condensation. Réalisé en aluminium silicium coulé dans un moule de sable, cet alliage se distingue par sa conductivité thermique exceptionnelle — sept fois supérieure à celle de l'inox — ainsi que par son efficacité, sa robustesse et sa longévité. Le procédé de moulage au sable confère naturellement à l'alliage un revêtement semblable au verre, assurant une protection durable contre la corrosion et les impuretés. La forme de l'échangeur a été pensée pour offrir un contrôle optimal des températures. Grâce à une surface d'échange de 6 600 cm² et à sa structure en picots, il parvient à extraire un maximum d'énergie des gaz de combustion, qui circulent de la partie haute vers la partie basse de l'échangeur.

À l'inverse, l'eau de chauffage s'écoule selon le principe du parcours à contre-courant, refroidissant ainsi les fumées en partie basse de l'échangeur, là où s'opère la condensation. Elle récupère ainsi de façon optimale la chaleur émanant de la flamme du brûleur en partie haute. La vitesse d'écoulement de l'eau augmente progressivement de bas en haut, en même temps que la section dans les canaux d'irrigation diminue. Il en résulte un rendement de chaudière η_{30} (sur PCI) de 110,4 % et de η_{100} (sur PCS) de 98,2 %. Ce rendement est physiquement maximum. L'échangeur de chaleur optimisé réduit au minimum la résistance hydraulique. La conception robuste de l'échangeur, associée à l'absence de pièces mobiles, garantit une fiabilité durable et un fonctionnement pérenne. Les larges trappes de visite facilitent l'accès à toutes les surfaces d'échange, simplifiant ainsi l'entretien et assurant une maintenance efficace sur le long terme.

1 Echangeur de dernière génération en Al/Si réalisé dans un moule de sable

2 Conduit de fumées

3 Dégazeur automatique : la grande section et la réduction de la vitesse d'écoulement dans la zone de dégazage assurent une parfaite évacuation de l'air

4 Géométrie en méandres permettant une irrigation optimale de l'ensemble des surfaces de l'échangeur

5 Trappes de révision largement dimensionnées dans la zone de condensation

6 Ecoulement des condensats

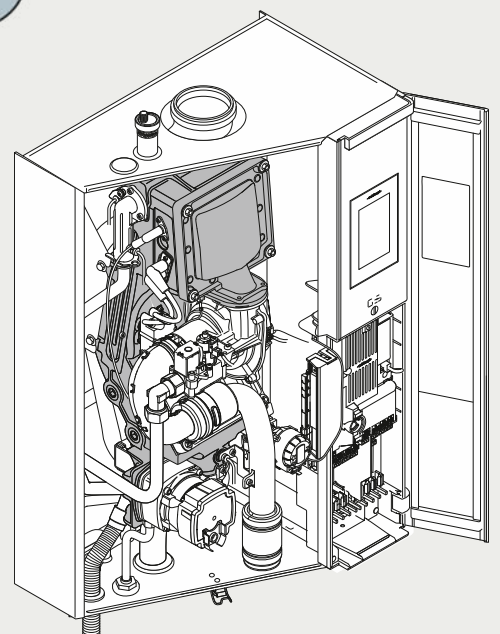
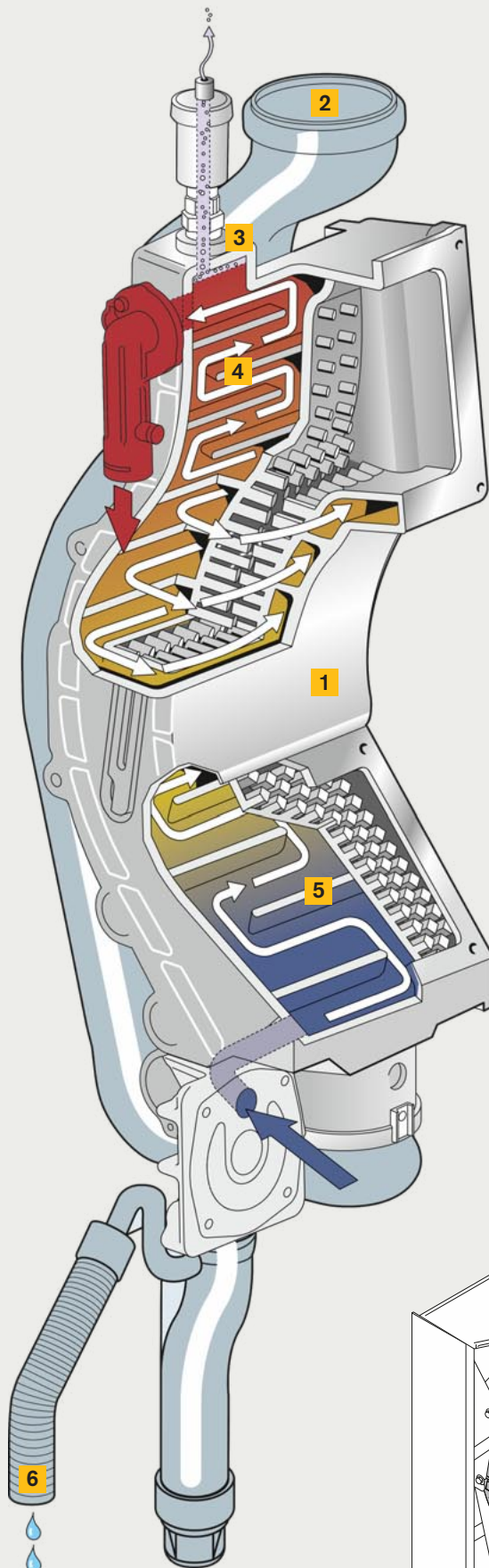

10 ans de garantie apportent sérénité

Confiant en la qualité de ses chaudières à condensation gaz, Weishaupt propose à ses partenaires installateurs agréés une extension de garantie à 10 ans sur l'étanchéité du corps de chauffe en aluminium-silicium (voir les conditions générales de vente sur www.weishaupt.fr)

Systeme CleanVario® :

encore plus d'efficience

Haut rendement jusqu'à 1,9 kW. Moins, c'est plus.

Le système CleanVario® auto-calibrant garantit en permanence une combustion optimale, même lorsque la composition du gaz varie. Cette technologie éprouvée et fiable assure une efficacité maximale, une consommation réduite et une sécurité de fonctionnement élevée, y compris en cas de variation de la qualité du gaz ou de la température d'amenée d'air. Cette technologie a déjà fait ses preuves sur les générations précédentes de chaudières.

Dans les bâtiments bien isolés, les besoins thermiques tendent à diminuer. Grâce à la nouvelle plage de modulation élargie, la puissance du brûleur s'adapte désormais au plus près des besoins réels du logement, même en intersaison. La majeure partie des besoins annuels en chauffage est consommée lorsque les températures extérieures sont douces. Là où l'on observait auparavant de nombreuses séquences de marche/arrêt, le brûleur peut désormais fonctionner en continu.

Ainsi, des économies d'énergie sont générées d'une part grâce à la réduction des phases de démarrage inutiles et d'autre part, grâce à un rendement de la chaudière notablement amélioré, notamment en charge partielle. Ce rendement élevé est rendu possible par des surfaces d'échange du corps de chauffe plus importantes, permettant une baisse significative de la température des fumées. Une réduction accrue des émissions et une moindre sollicitation des composants lors de l'allumage viennent compléter ces bénéfices.

Avantages du système CleanVario® :

- Convient à tous les types de gaz (voir ci-dessous)
- Grande sécurité de fonctionnement grâce à la surveillance permanente de la combustion
- Qualité de combustion constante grâce à un ajustement continu
- Efficacité maximale
- Faibles émissions
- Contrôle ramonage seulement tous les 3 ans (au lieu de tous les 2 ans)

Le gaz, solution d'avenir

Le gaz est et restera incontestablement une source d'énergie majeure dans le résidentiel et l'industrie.

Les chaudières à condensation Weishaupt s'adaptent à toutes les natures de gaz et sont conçues pour accepter divers mélanges gazeux. Elles sont d'ores et déjà adaptées aux évolutions futures.



Biogaz (Biométhane)

Le biogaz provient de la fermentation de biomasses telles que les matières organiques ou les boues d'épuration. Pour pouvoir être injecté dans le réseau de gaz naturel, il doit passer par une étape d'épuration visant à relever la part de méthane et à réduire la part d'eau et des autres gaz présents. Ce mélange gazeux d'origine renouvelable est appelé biogaz ou biométhane.



GNL (Gaz naturel liquéfié)

Pour permettre le transport de gaz naturel par voie maritime par exemple, son volume doit être fortement réduit par liquéfaction. Ce procédé est obtenu par un refroidissement jusqu'à une température d'env. -160 °C. A l'arrivée dans le port de destination, un terminal méthanier opère une regazéification du gaz naturel liquéfié pour permettre son injection dans le réseau.

- 1 Brûleur rayonnant
- 2 Electrode d'ionisation
- 3 Manager de combustion WEP-SCU
- 4 Bloc vanne gaz
- 5 Ventilateur à vitesse variable
- 6 Aspiration d'air
- 7 Conduite gaz

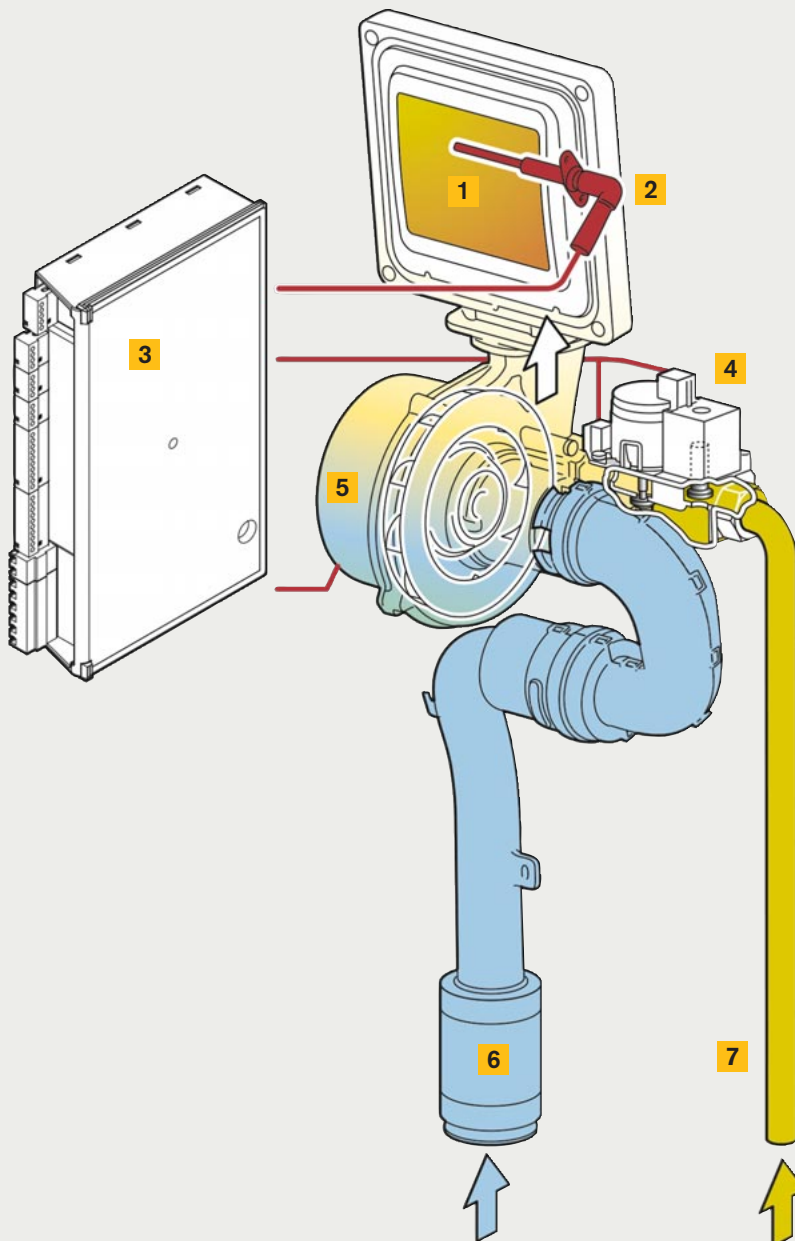

Le système CleanVario® mesure un signal de flamme, qui est converti par le manager de combustion en un taux d'O₂ dans les fumées permettant la régulation du brûleur (vanne gaz) en continu.



Gaz de pétrole liquéfié (GPL)

Appelé plus communément propane additionné le cas échéant d'une part de butane. Ces gaz, sous forme liquide lorsqu'ils sont sous pression, doivent être stockés et transportés dans des cuves ou des bouteilles.

Le gaz de pétrole liquéfié peut également être produit à partir de plantes, de déchets ou de résidus (bio propane).



Hydrogène

Le procédé usuel de fabrication de l'hydrogène est le reformage du gaz naturel par de la vapeur d'eau surchauffée. L'hydrogène fabriqué à partir d'un processus d'électrolyse de l'eau est dit vert si ce dernier est réalisé à partir d'électricité renouvelable. L'électrolyse est un processus qui vise à décomposer l'eau (H₂O) à l'aide d'un courant électrique.



Les chaudières à condensation gaz Weishaupt WTC-G 15 ...32-C (15 à 32 kW) sont conçues pour accepter jusqu'à 20 % d'hydrogène (H₂) en volume, en mélange avec le gaz naturel.



De plus, les chaudières sont homologuées pour fonctionner avec 100 % d'hydrogène. Pour cela, la chaudière doit être transformée à l'aide d'un kit de transformation approprié.



Assistant de mise en service : des indications claires et compréhensibles

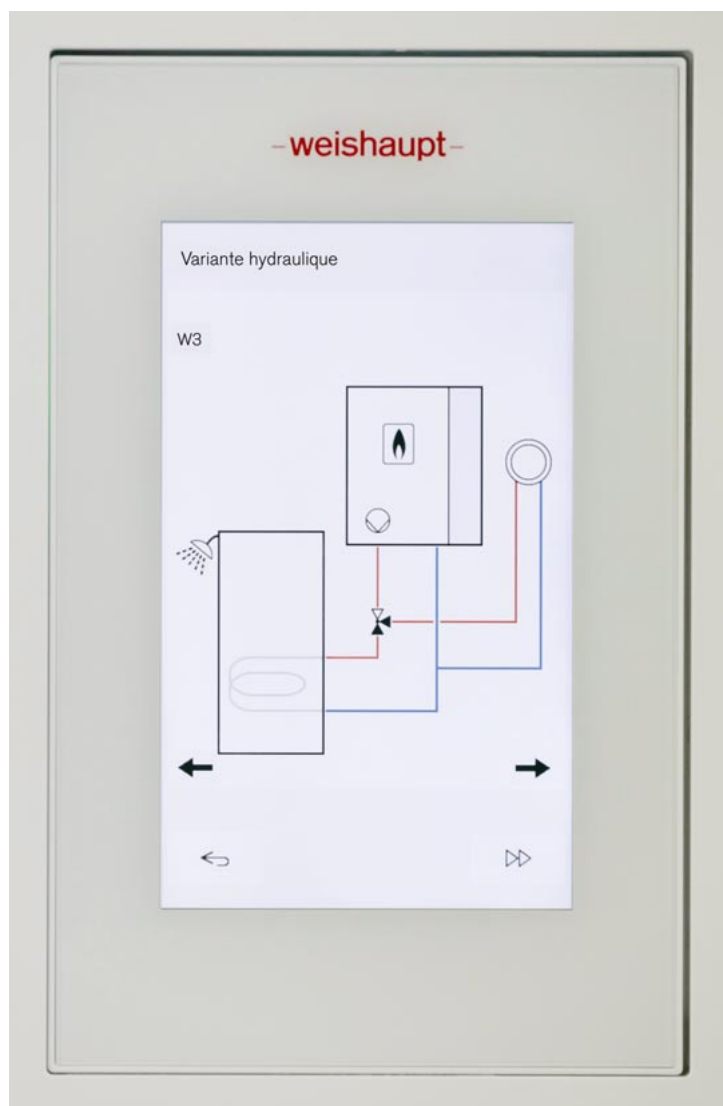

Un nouveau design. Une expérience plus agréable.

La nouvelle chaudière Thermo Condens® C est équipée pour la première fois d'une régulation développée par Weishaupt (fabriquée par Neuberger). Son nouveau dispositif de commande innovant séduit par son écran tactile couleur et son utilisation intuitive. Grâce à l'assistant de mise en service intelligent, l'installation de la chaudière WTC devient rapide, simple et efficace.

Le grand écran couleur permet à l'installateur d'afficher des schémas clairs lors de la mise en service. En cas d'incohérences ou d'ambiguïtés, des textes d'aide peuvent être consultés à tout moment.

L'assistant de mise en service intelligent anticipe les besoins de l'installateur. Grâce à cette solution logicielle élégante, les réglages nécessaires peuvent être effectués rapidement et facilement, en tenant compte des conditions architecturales du bâtiment.

Ainsi, presque toutes les configurations pertinentes de l'installation sont accessibles via cet assistant. Naturellement, des réglages précis peuvent être réalisés ultérieurement à tout moment.

-weishaupt-

T° consigne ECS Normal

T° consigne ECS Normal

47

48

49 °C

50

51

Minimum
40 °C

Standard
50 °C

Maximum
60 °C



Systeme modulaire de management énergétique : des possibilités infinies

Un seul système pour toutes les applications. Le système modulaire de management énergétique Weishaupt s'adapte à une très large variété d'installations, même les plus complexes.

En configuration standard, il pilote un circuit de chauffage ainsi qu'un préparateur ECS. Selon les besoins, jusqu'à quatre circuits de chauffage supplémentaires peuvent être ajoutés grâce aux modules d'extension (voir page 11). L'ensemble des circuits de chauffage est piloté via l'unité de régulation intégrée, équipée d'un écran tactile couleur convivial, fourni de série.

Pratique : Chaque circuit de chauffage additionnel est géré par un module d'extension raccordé à la régulation centralisée. Ainsi, l'investissement est limité au strict nécessaire.

Le système de régulation WEP offre plusieurs solutions pour la commande à distance. Un appareil d'ambiance haut de gamme avec écran tactile couleur permet de gérer jusqu'à trois circuits de chauffage directement depuis le lieu de vie. Il est également possible d'accéder au portail WEM, offrant une commande encore plus souple. L'affichage des températures, des états de fonctionnement ainsi que la modification des consignes et des programmes horaires se font très facilement.

Associé au portail WEM, le système peut être piloté depuis l'application WEM ou via un simple navigateur web. Vous pouvez ainsi ajuster les réglages de votre chaudière, consulter les données enregistrées et analyser les statistiques, où que vous soyez.

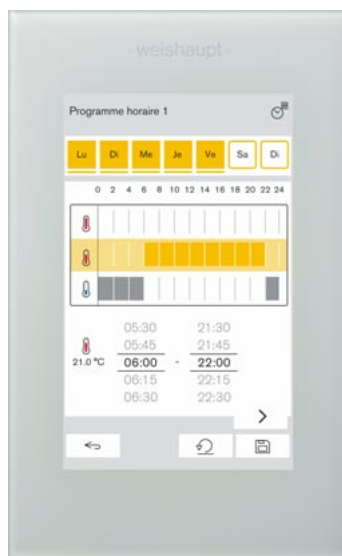



La chaudière à condensation gaz dispose d'une connexion internet. La communication avec le portail WEM se fait de manière simple et sécurisée via une application smart-phone ou un navigateur internet.

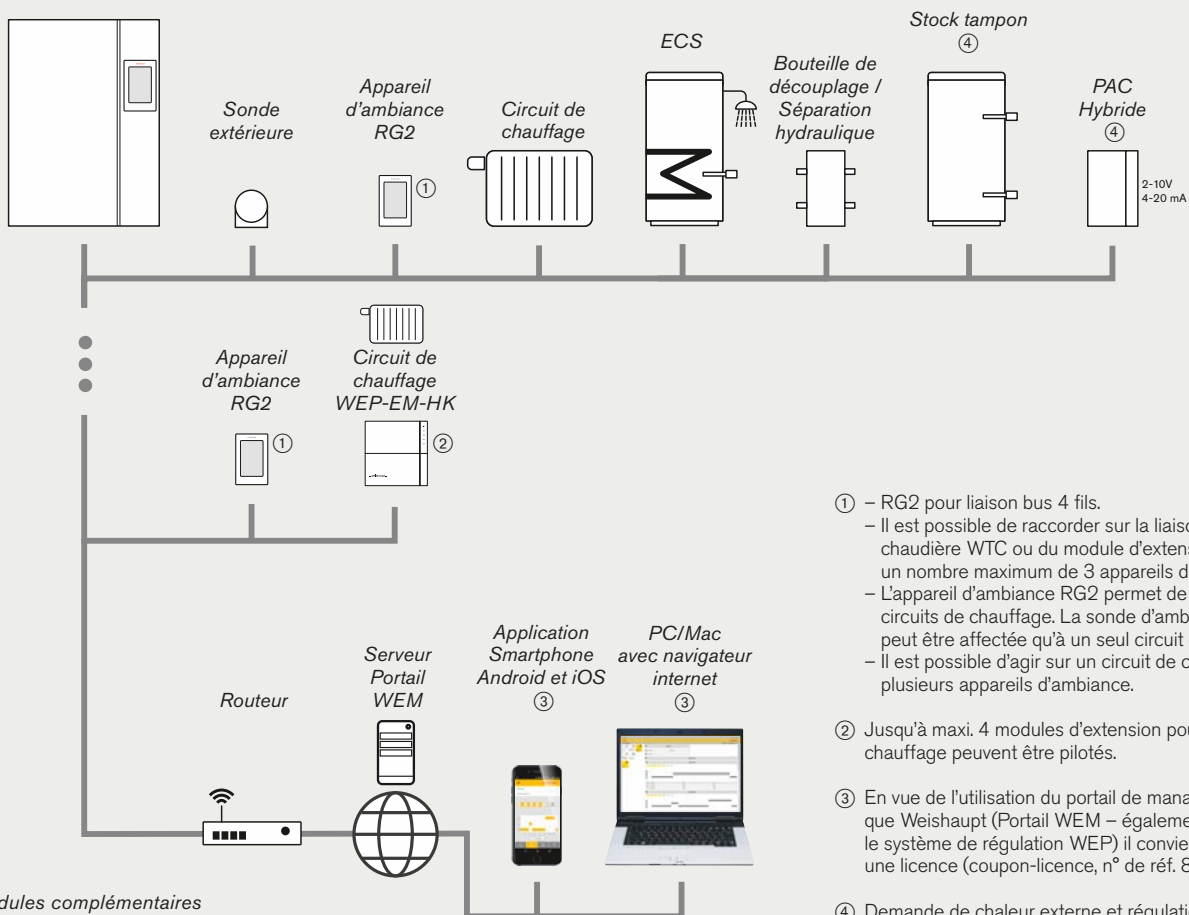

Des modules complémentaires offrent davantage de flexibilité.

- ① – RG2 pour liaison bus 4 fils.
 - Il est possible de raccorder sur la liaison bus 4 fils de la chaudière WTC ou du module d'extension WEP-EM-HK un nombre maximum de 3 appareils d'ambiance RG.
 - L'appareil d'ambiance RG2 permet de piloter jusqu'à 3 circuits de chauffage. La sonde d'ambiance intégrée ne peut être affectée qu'à un seul circuit de chauffage.
 - Il est possible d'agir sur un circuit de chauffage avec plusieurs appareils d'ambiance.
- ② Jusqu'à maxi. 4 modules d'extension pour circuits de chauffage peuvent être pilotés.
- ③ En vue de l'utilisation du portail de management énergétique Weishaupt (Portail WEM – également compatible avec le système de régulation WEP) il convient de contracter une licence (coupon-licence, n° de réf. 8307).
- ④ Demande de chaleur externe et régulation de stock tampon via module additionnel embrochable WEP-ZM N1.

Préparation d'eau chaude sanitaire intégrée : une même unité pour le chauffage et l'ECS

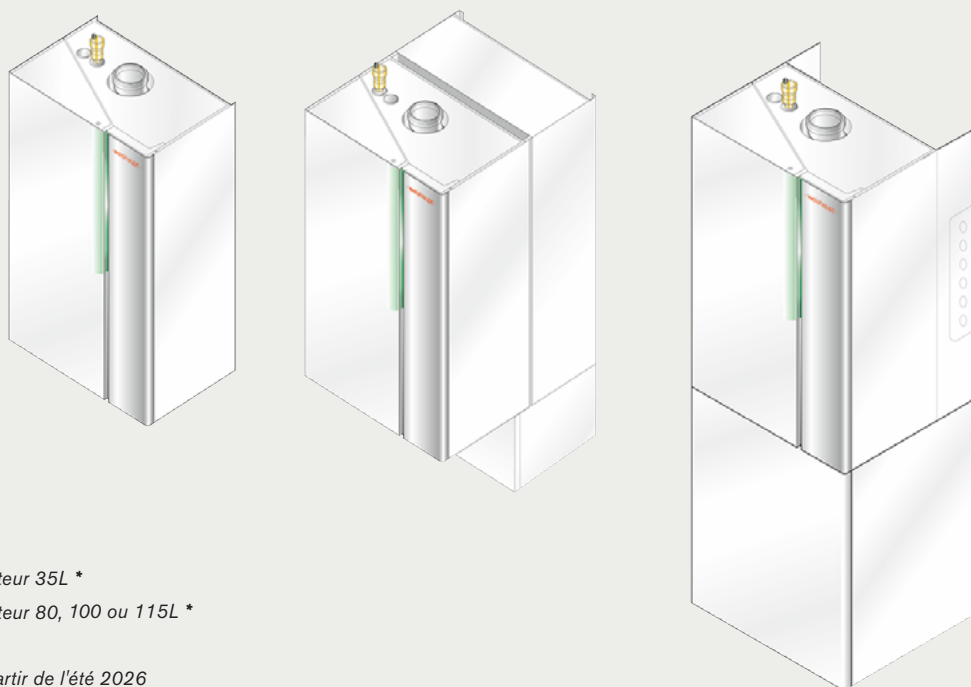

De gauche à droite :

Exécution C

Exécution K avec préparateur 35L *

Exécution K avec préparateur 80, 100 ou 115L *

* Disponibilité prévue à partir de l'été 2026

Le client dispose de peu de place ? La variante compacte avec production d'eau chaude sanitaire intégrée est la réponse idéale et se décline en de multiples configurations.

Chaudière murale à micro-accumulation (C)

La chaudière à micro-accumulation trouve idéalement sa place dans le volume ambiant des appartements individuels ou en collectif, et se distingue tant par son encombrement réduit que par sa faible consommation énergétique. La préparation ECS est réalisée de manière instantanée grâce à un échangeur à plaques haute performance en acier inoxydable, qui autorise un débit de soutirage de 14 litres d'eau chaude sanitaire par minute.

Chaudière compacte murale (K)

Cette chaudière est dotée d'un préparateur de 35 litres et d'un échangeur à plaques en acier inoxydable de qualité. L'exploitation en parallèle du volume tampon que constitue le préparateur à stratification et de l'échangeur à plaques, associée à une puissance chaudière de 25 kW disposant d'une fonction booster de 30,5 kW, est garante d'un niveau de soutirage élevé.

Chaudière compacte au sol (K).

L'esthétique de l'ensemble s'intègre de façon harmonieuse aussi bien dans l'habitat qu'en chaufferie, tout en répondant parfaitement aux exigences de confort d'une maison individuelle. Les préparateurs sont dotés d'un revêtement intérieur en émail de grande qualité, ce qui leur confère une excellente protection contre la corrosion. Une anode au magnésium assure une protection anticorrosion complémentaire de la cuve.

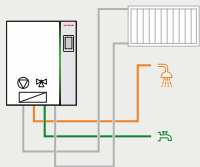

Chaudière à micro-accumulation (C) avec production d'eau chaude sanitaire intégrée

- Adaptée aux appartements (habitat collectif) ainsi qu'aux maisons individuelles avec de faibles besoins en eau chaude sanitaire
- Absence de stockage d'eau chaude sanitaire
- Puissance boostée à 30,5 kW pour la production ECS
- Très faibles pertes thermiques

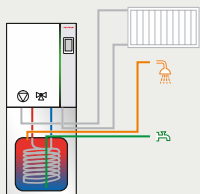

Chaudière compacte avec préparateur d'eau chaude sanitaire à serpentin intégré (K-100I)

- Adaptée aux appartements (habitat collectif) ainsi qu'aux maisons individuelles avec des besoins limités en eau chaude sanitaire
- Faible propension à l'entartrage
- Rapidité d'installation par rapport à une solution avec préparateur ECS séparé
- Faible encombrement

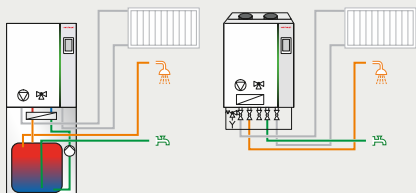

Chaudière compacte avec préparateur d'ECS à stratification intégré (K-35P/K-80P/K-115P)

- Adaptée aux appartements (habitat collectif) ainsi qu'aux maisons individuelles avec des besoins conventionnels en eau chaude sanitaire
- Performance élevée de la production ECS grâce au préparateur à stratification et puissance boostée à 30,5 kW
- Charge rapide du préparateur ECS
- Variante 35 litres adaptée au montage mural
- Variante 80 litres adaptée notamment pour les locaux à faible hauteur sous-plafond
- Variante 115 litres adaptée aux gros besoins en ECS

Le manteau isolant en mousse polyuréthane qui enrobe intégralement la cuve du préparateur permet de réduire considérablement des pertes thermiques. La variante compacte est disponible dans les puissances de 15 ou 25 kW, auxquelles sont associés trois types de préparateurs différents.

Les préparateurs **WAS Power 80** ou **115** assurent la production ECS via un échangeur à plaques en acier inoxydable alimenté par un circulateur de charge. L'échangeur mis en oeuvre dispose d'une part, d'une

capacité de transfert thermique élevée et favorise d'autre part, grâce à ses températures de retour particulièrement basses, le phénomène de condensation, y compris en phase de production ECS. Le modèle en exécution compacte K avec WAS Power 80 ne mesure que 157 cm de haut et trouve sa place dans une sous-pente, comme dans des caves.

Le préparateur **WAS 100** intègre quant à lui un serpentin qui peut être mis en oeuvre dans des régions où l'eau potable est fortement calcaire.

Montage simple et rapide.

Les vannes d'isolement pour le chauffage et le gaz (avec marquage NF) sont prémontées d'usine. Les conduites de liaison sont disponibles pour de multiples configurations de raccordement, vers l'arrière, le haut, à gauche ou à droite de la chaudière et réduisent les temps d'installation.

Préparateur ECS et station de préparation ECS : la production d'eau chaude sanitaire dissociée

Design et technologie pour le nouveau programme de préparateurs d'eau chaude sanitaire et d'accumulateurs d'énergie, associés aux chaudières Weishaupt Thermo Condens.

WAS-Eco avec une isolation hautement efficace

Les préparateurs d'eau chaude sanitaire de la gamme Eco se présentent dans des capacités supérieures à 100 litres et sont dotés d'une isolation thermique en mousse polyuréthane enveloppant la cuve dans sa totalité, complétée par un panneau isolant sous vide destiné à réduire de manière drastique les pertes thermiques. Elles peuvent ainsi être quasiment réduites de moitié par rapport à un préparateur équipé d'une isolation classique. L'ensemble des préparateurs Eco bénéficie d'un étiquetage énergétique de classe A (A+ à F). Les cinq tailles de préparateurs allant de 150 à 500 litres couvrent de larges domaines d'application et peuvent en outre être équipées de résistances électriques d'appoint.

WAS LE-Eco avec surfaces d'échange hors norme

Afin d'assurer un transfert thermique de l'échangeur intégré encore plus important, le nombre de spires du serpentin a encore été augmenté. L'intérêt est d'augmenter le phénomène de condensation lorsque le préparateur est raccordé à une chaudière à condensation, et de diminuer les cycles courts du brûleur en utilisation avec une chaudière non modulante. La gamme des préparateurs LE existe dans des volumes de 300, 400 et 500 litres.

WAS Tower-Eco le plus svelte de la gamme

Lorsque la place en chaufferie est limitée, la mise en oeuvre du préparateur présentant le plus faible encombrement au sol s'impose. La forme élancée du préparateur Tower-Eco, combiné à son échangeur intégré, assure le confort en eau chaude sanitaire d'une maison individuelle.

WES avec station de préparation ECS

Cette alternative à la préparation d'eau chaude sanitaire est offerte par les stations Freshaqua. L'eau froide est réchauffée instantanément via l'échangeur intégré et sa production s'adapte précisément aux besoins. Dans la mesure où aucun stockage d'eau chaude sanitaire n'est opéré, ce système s'avère particulièrement hygiénique.

Afin de disposer instantanément d'eau chaude sanitaire en quantité suffisante, il est judicieux de stocker de l'eau de chauffage portée à température dans un accumulateur d'énergie.

Les accumulateurs d'énergie WES sont disponibles en volumes de 100 à 3000 litres.

Un avantage supplémentaire de ce système consiste dans la possibilité d'accumuler très facilement de l'énergie issue de sources de chaleur complémentaires, comme par exemple l'énergie solaire.

A

Les préparateurs de la gamme Eco se distinguent non seulement par la modernité de leur design, mais également par leur efficacité grâce à leur isolation par panneau sous vide.

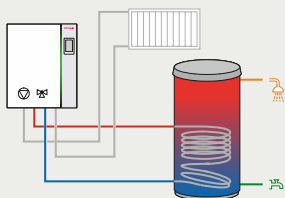

Préparateur d'eau chaude sanitaire à serpentin intégré (WAS Eco, WAS LE-Eco, WAS Tower-Eco)

- Adapté aux maisons individuelles avec des besoins en eau chaude sanitaire moyens
- Implantation possible en toute circonstance, y compris en présence d'une eau très calcaire
- Bonne protection contre la corrosion grâce à un émailage de grande qualité dépourvu de nickel et grâce à une anode de protection

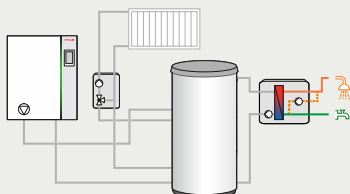

Accumulateur d'énergie avec station de préparation ECS (WES avec WHI freshaqua)

- Adapté aux maisons individuelles, aux hôtels, résidences, hôpitaux et centres sportifs
- Absence de stockage d'eau chaude sanitaire
- Débit de soutirage élevé
- Volumes de soutirage pouvant aller jusqu'à 460 l/min à 60 °C (cascade)
- Combinaison aisée de plusieurs sources d'énergie

Flexibilité pour l'avenir

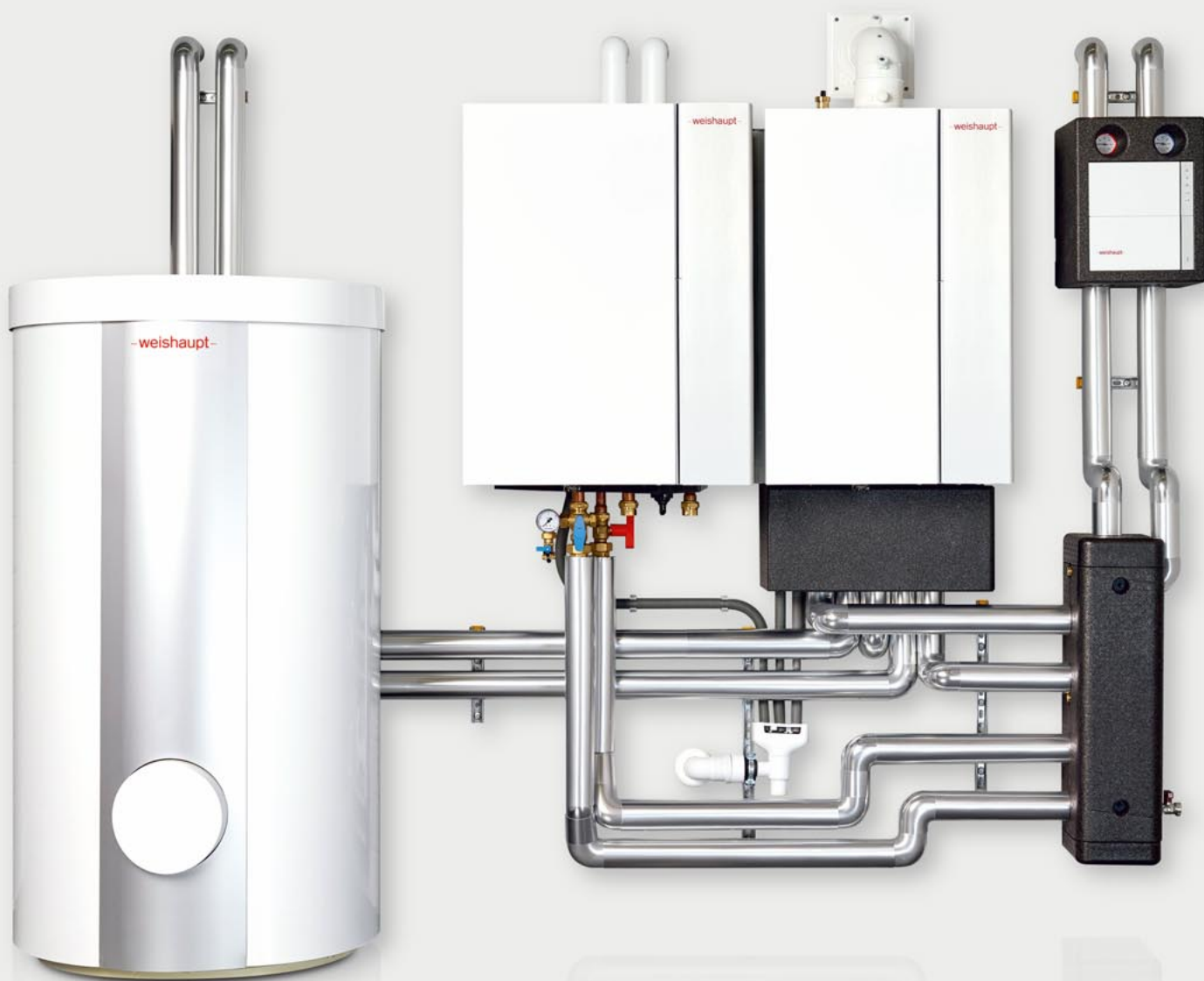

Le système hybride Weishaupt combine intelligemment une pompe à chaleur avec une chaudière à condensation gaz.

S'il est vrai qu'une pompe à chaleur suffit généralement pour une construction neuve ou la rénovation d'un bâtiment équipé d'émetteurs basse température, un système hybride présente un atout majeur : il s'adapte parfaitement à des circuits de chauffage existants avec des radiateurs haute température. Lorsque la pompe à chaleur seule devient moins efficace, à des températures extérieures très basses ou pour la production d'eau chaude sanitaire qui nécessite des températures de départ plus élevées, la chaudière gaz à condensation prend automatiquement en charge la production de chaleur. Ainsi, une solution hybride évite des travaux de rénovation lourds tels que le remplacement des radiateurs ou l'installation d'un chauffage au sol, ce qui permet de limiter considérablement les coûts d'investissement.

Un autre avantage majeur du système hybride pompe à chaleur / gaz est la liberté de choisir à tout moment entre les deux sources d'énergie : l'électricité et le gaz. La part de couverture énergétique assurée par l'un ou l'autre générateur peut être ajustée selon les besoins. Cela permet de réagir avec flexibilité à l'évolution des prix de l'électricité et du gaz, ou de réduire au maximum les émissions de CO₂ selon les objectifs recherchés.

La combinaison hydraulique des deux générateurs avec la double bouteille de découplage Weishaupt, permet une installation rapide et aisée d'une solution hybride. En phase d'exploitation, la bouteille de découplage permet de réagir de manière ultra flexible à toute nouvelle situation induisant une évolution des besoins énergétiques (liée par ex. à l'isolation du bâtiment). Ainsi, aucune modification de l'installation de chauffage n'est à envisager.

La double bouteille de découplage Weishaupt permet d'anticiper la mise en œuvre d'un système hybride : la chaudière à condensation gaz peut être installée et complétée ultérieurement par une pompe à chaleur. Son installation ultérieure ne nécessitera pas d'arrêt de fonctionnement. Ainsi, le système hybride Weishaupt répond parfaitement à toutes les exigences :

- Couverture du besoin en chauffage par la PAC le plus élevé possible avec une puissance limitée
- Utilisation économique même avec des températures de départ élevées > 55 °C (p. ex. radiateurs ou production d'eau chaude sanitaire)
- Amélioration du coefficient de performance annuel de la pompe à chaleur
- Performances de soutirage d'eau chaude sanitaire élevées
- Sécurité de fonctionnement grâce à la mise en œuvre d'un deuxième générateur de chaleur et d'une deuxième source de chaleur
- Fiabilité et réduction des coûts d'exploitation grâce à une utilisation flexible et intelligente de la source d'énergie
- Excellente hygiène de l'eau chaude sanitaire (températures du préparateur ECS > 60 °C)



Présentation d'une installation hybride avec une pompe à chaleur Weishaupt et une chaudière à condensation gaz Thermo Condens®.

A chaque besoin correspond une variante de chaudière dédiée

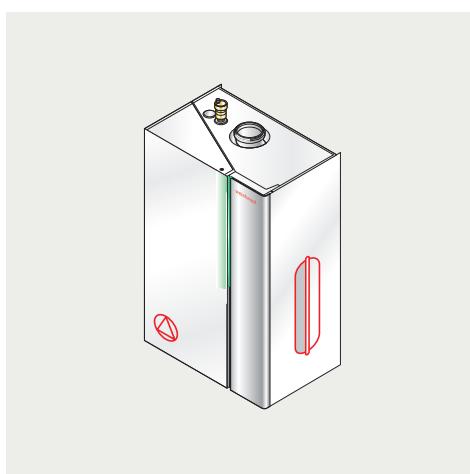

Exécution H

| Puissance | 15 kW | 25 kW | 32 kW |
|-----------|-------|-------|-------|
| H | ● | ● | ● |

Chaudière avec circulateur à vitesse variable intégré.

Dans le cadre d'installations sans préparation ECS ou raccordées à un stock tampon, la mise en œuvre de la variante de chaudière H est préconisée. Une autre application de cette variante de chaudière réside dans des installations qui assurent la fonction de chauffage parallèlement à la production d'eau chaude sanitaire. Dans ce type de configuration, le circuit ECS tout comme le circuit de chauffage est raccordé hydrauliquement après la bouteille de découplage ou l'échangeur à plaques.

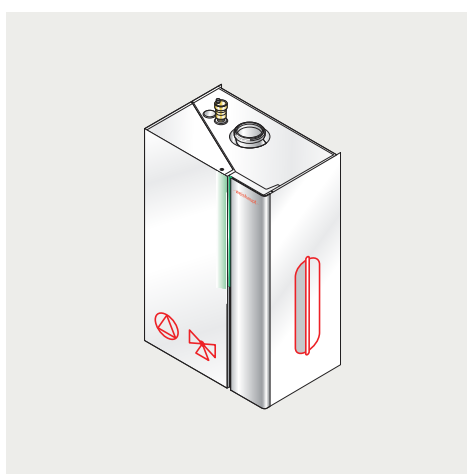

Exécution W

| Puissance | 15 kW | 25 kW | 32 kW |
|-----------|-------|-------|-------|
| W | ● | ● | ● |

Chaudière avec circulateur à vitesse variable et vanne de commutation intégrés.

La variante de chaudière la plus fréquemment installée est l'exécution W. Le circulateur à vitesse variable intégré alimente un circuit de chauffage ainsi qu'un préparateur ECS associé. Une vanne directionnelle assure la commutation entre les deux fonctionnalités.

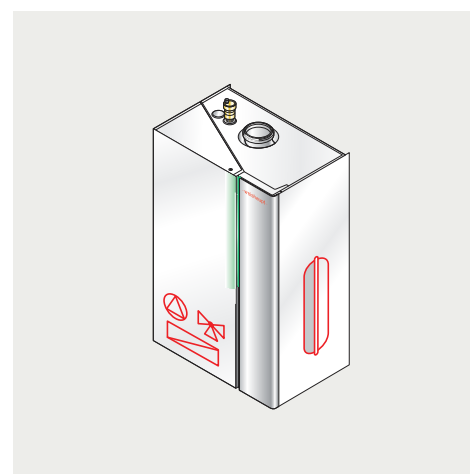

Exécution C

| Puissance | 15 kW | 25 kW | 32 kW |
|-----------|-------|-------|-------|
| C | - | ● | - |

Chaudière à micro-accumulation avec production d'eau chaude sanitaire intégrée.

La chaudière à micro-accumulation assure la production de l'eau chaude sanitaire de façon instantanée. Elle est dotée pour ce faire d'un échangeur à plaques en acier inoxydable, d'une vanne de commutation, d'un débitmètre et d'une sonde de température placée sur la sortie ECS. La fonction booster, d'une puissance de 30,5 kW au titre de la production ECS, permet d'atteindre un débit de soutirage de 14 litres/minute.

Pour accroître davantage le confort ECS, il est possible de forcer un maintien en température de l'échangeur ; la disponibilité de l'eau chaude sanitaire en sortie de chaudière est ainsi immédiate.

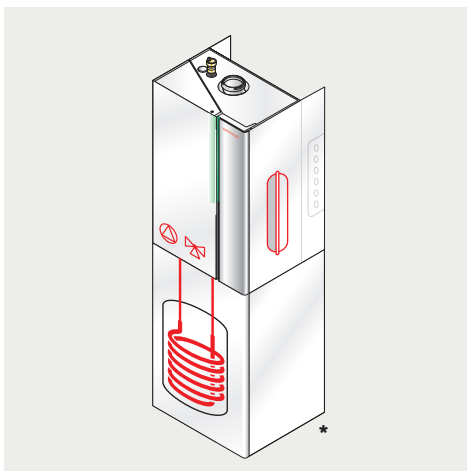

Exécution K-100I

| Puissance | 15 kW | 25 kW | 32 kW |
|-----------|-------|-------|-------|
| K-100I | ● | ● | – |

Chaudière à condensation associée à un préparateur à serpentin sous la forme d'une unité compacte.

La variante de chaudière à condensation gaz compacte est conçue techniquement comme la chaudière W. Un préparateur d'une capacité de 100 litres intégrant un serpentin est placé sous la chaudière. L'intérêt de cette exécution de préparateur réside dans sa capacité de mise en œuvre universelle, y compris dans des régions dans lesquelles la dureté de l'eau est très élevée.

Les chaudières à condensation gaz exécution K se distinguent notamment par leur compacité et leurs faibles contraintes de mise en œuvre.

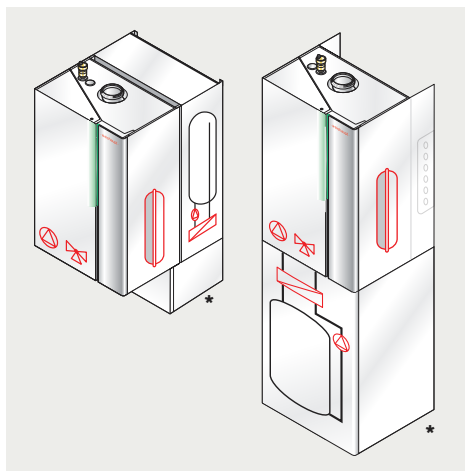

Exécution K-35P / K-80P / K-115P

| Puissance | 15 kW | 25 kW | 32 kW |
|----------------|-------|-------|-------|
| K-35P | – | ● | – |
| K-80P / K-115P | ● | ● | – |

Chaudière à condensation associée à un préparateur à stratification sous la forme d'une unité compacte.

Cette exécution compacte intègre des préparateurs à stratification d'une capacité de 80 respectivement 115 litres. La charge ECS ne s'opère pas via un serpentin intégré, mais au travers d'un échangeur à plaques implanté dans la chaudière et d'un circulateur de charge ECS.

En marge des performances ECS dont peut s'enorgueillir cette variante de chaudière, il convient de relever l'efficacité de cet ensemble, qui a notamment pour origine le fait que la chaudière condense également en mode préparation d'eau chaude sanitaire. La variante avec un préparateur de 35 litres peut être montée au mur pour gagner de la place.



* Disponibilité prévue à partir de l'été 2026

Weishaupt Thermo Condens[®] C

WTC-GW et GB compactes

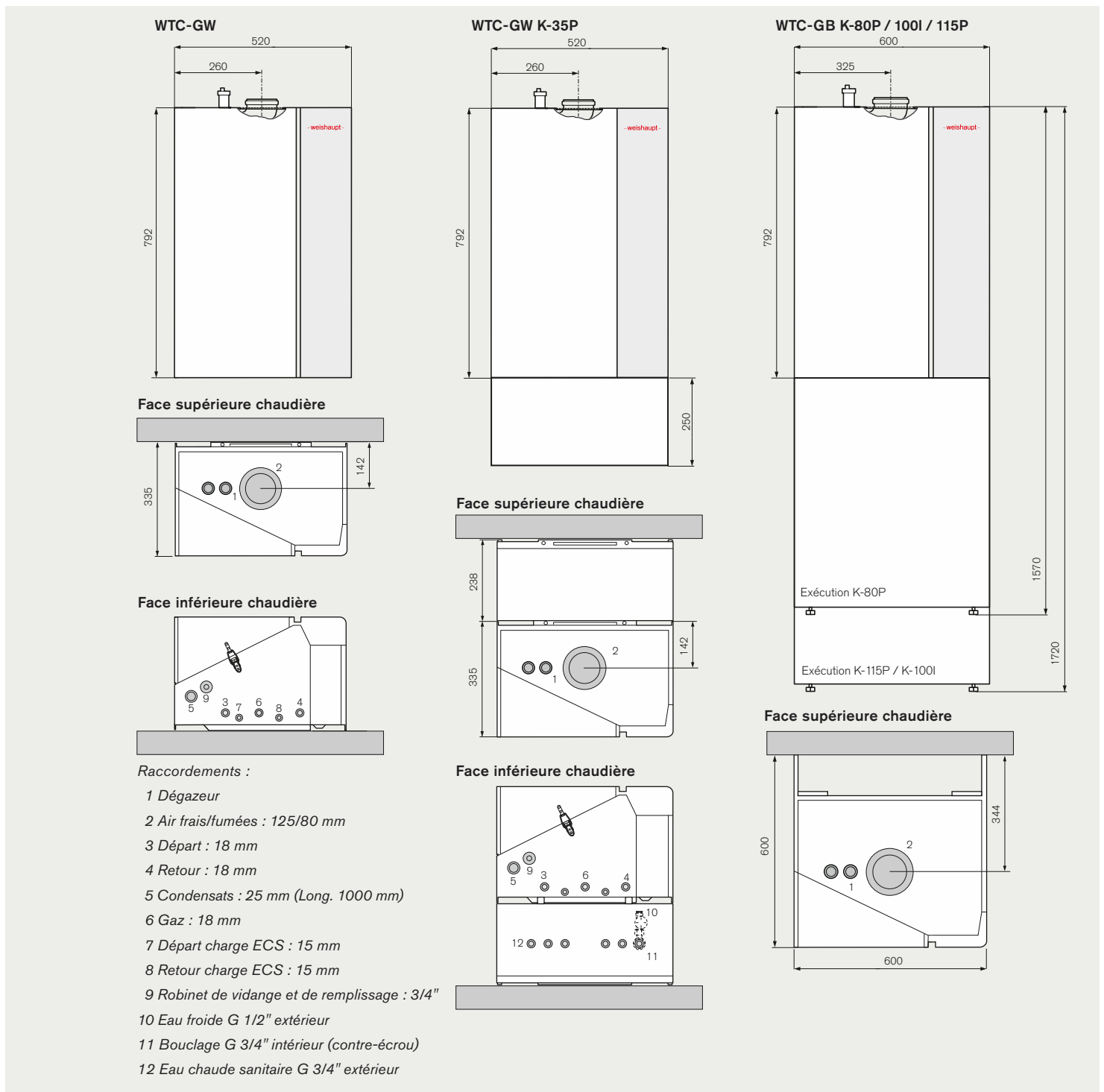
Dimensions et caractéristiques techniques



| Caractéristiques techniques chaudières | | WTC-GW 15-C | | WTC-GW 25-C | | WTC-GW 32-C | | |
|--|------------------|---|-------------|--|-------------|---|-------------|------|
| | | Puiss. mini | Puiss. maxi | Puiss. mini | Puiss. maxi | Puiss. mini | Puiss. maxi | |
| Puissance brûleur Q _c | kW | 2,0 | 14,0 | 3,0 | 24,0 | 3,0 | 30,5 | |
| Puissance thermique à | 50/30 °C | kW | 2,1 | 15,1 | 3,0 | 25,4 | 3,0 | 31,9 |
| | 80/60 °C | kW | 1,9 | 13,7 | 2,7 | 23,9 | 2,7 | 30,4 |
| Température maxi des fumées à | 50/30 °C | °C | 30 | 43 | 31 | 42 | 31 | 46 |
| | 80/60 °C | °C | 53 | 61 | 54 | 61 | 54 | 64 |
| Poids | Chaudière murale | kg | 43 | | 49 | | 49 | |
| Rendement chaudière | | | | | | | | |
| η ₁₀₀ à 70 °C de température moyenne chaudière ① | % | 98,2 | | 99,5 | | 99,5 | | |
| η ₃₀ à 30 °C de température de retour ① | % | 110,4 | | 110,3 | | 110,5 | | |
| Classe d'efficacité éner. chaudière pour chauff. locaux (A+++ – D) | | A | | A | | A | | |
| Efficacité énergétique saison. chaudière pour chauff. locaux | % | 94 | | 94 | | 94 | | |
| Classe d'efficacité éner. produits combinés pour chauff. locaux en liaison avec sonde ext. et appareil d'ambiance (A+++ – G) | |  | |  | |  | | |
| Efficacité énergétique saison. produits combinés pour chauff. locaux en liaison avec sonde ext. et appareil d'ambiance | % | 98 | | 98 | | 98 | | |
| Niveau de puissance sonore L _{WA} | dB | 49 | | 46 | | 50 | | |

① selon EN 15502-1:2021 + A1:2023, méthode directe

| Caractéristiques techniques préparateur ECS | | Chaudière compacte | | | | | | Micro-accum. WTC-GW 25-C Exécution C | |
|---|--------|---|--------|--------------------------|--------|--------|--------------------------|---|----|
| | | WTC-GW 25-C Exécution K-35P | | WTC-GB 15-C Exécution | | | WTC-GB 25-C Exécution | | |
| | | | K-100I | K-80P | K-115P | K-100I | K-80P | K-115P | |
| Volume du préparateur | litres | 35 | 105 | 86 | 115 | 105 | 86 | 115 | – |
| Poids de la chaudière avec le préparateur | kg | Disponibilité prévue à partir de l'été 2026 | | | | | | | 51 |
| Classe d'efficacité énergétique production ECS (A+ – F) | | Disponibilité prévue à partir de l'été 2026 | | | | | | | A |
| Profil de charge production ECS | | Disponibilité prévue à partir de l'été 2026 | | | | | | | XL |

La fiabilité, notre promesse



Nous sommes une entreprise familiale

Chez Weishaupt, la tradition ne représente pas seulement un héritage : elle est une véritable source d'inspiration. Elle nous donne le courage d'innover, la force d'assumer nos responsabilités et la volonté de construire ensemble, toujours avec le souci de préserver la stabilité qui nous guide depuis 1932.



Le service Weishaupt, un accompagnement complet

Dans un contexte où tout semble devenir plus complexe, il est essentiel de pouvoir compter sur un partenaire compétent et fiable. C'est pourquoi, nous vous accompagnons et développons constamment nos produits dans l'intérêt de nos partenaires professionnels. Notre priorité : simplifier votre quotidien.



Nous misons sur l'innovation

Avec plus de 100 spécialistes dédiés à la recherche et au développement, Weishaupt innove en permanence pour offrir des brûleurs, des chaudières à condensation et des pompes à chaleur toujours plus performants. Le résultat ? Une amélioration constante de l'efficacité, une réduction des émissions et des solutions techniques adaptées aux réalités du terrain.



Nous sommes présents à vos côtés

Avec plus de 1.000 véhicules techniques déployés dans toute l'Europe, Weishaupt assure une présence locale forte auprès des installateurs et des industriels. En France, nos 13 agences régionales offrent un accompagnement complet : conseils techniques dès l'avant-vente, préparation et livraison des commandes, ainsi qu'un service après-vente réactif et personnalisé.

Nous
sommes
présents,
à vos
côtés.

Weishaupt SAS
68000 Colmar
Tél. 03 89 20 50 50
info@weishaupt.fr
www.weishaupt.fr

Imprimé n° 83603605, Février 2026
Sous réserve de toute modification.
Reproduction interdite

Représentations non contractuelles.

Vos contacts Weishaupt

| | |
|------------------|----------------|
| Bordeaux | 05 57 92 32 62 |
| Chambéry | 04 79 26 95 60 |
| Colmar | 03 89 20 50 90 |
| Dijon | 03 80 59 67 20 |
| Lille | 03 20 05 44 10 |
| Lorient | 02 97 05 06 36 |
| Lyon | 04 72 14 99 00 |
| Marseille | 04 91 02 41 14 |
| Nantes | 02 51 89 65 00 |
| Nice | 04 92 12 00 50 |
| Paris | 01 45 60 04 62 |
| Reims | 03 26 85 62 32 |
| Rouen | 02 35 65 00 41 |
| Toulouse | 05 34 60 95 80 |
| Tours | 02 47 71 10 50 |

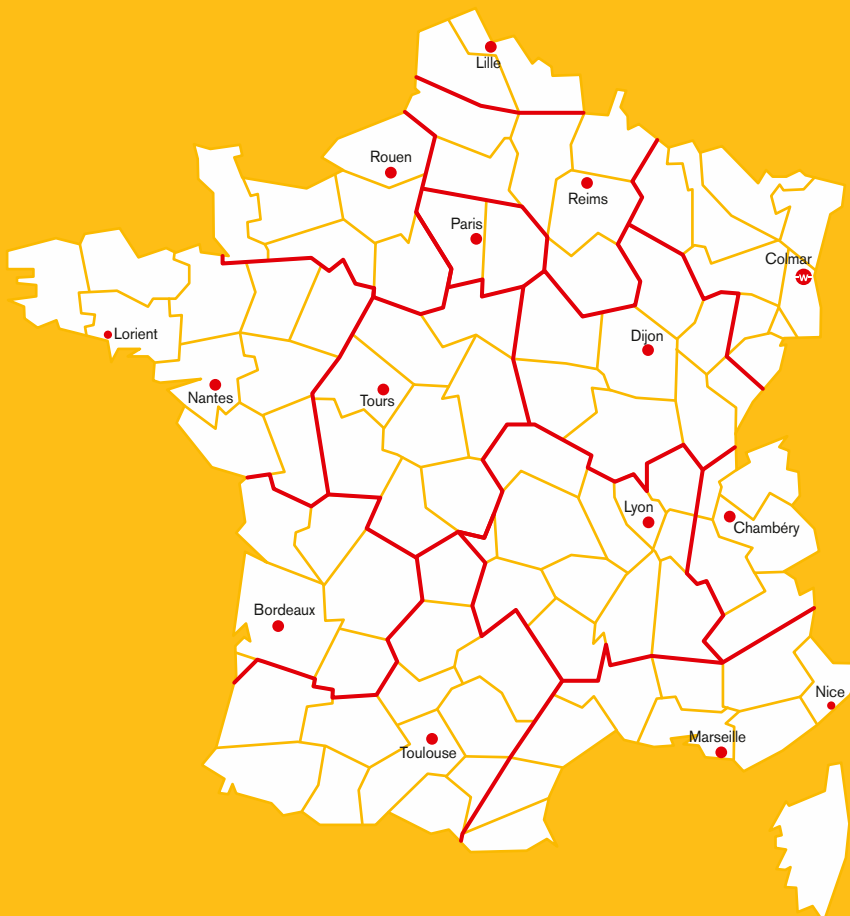

 Siège Social

 Points de vente