

Weishaupt Brenner monarch®
WM30 350 bis 6.200 kW

WM30

Öl

Gas

Zweistoff

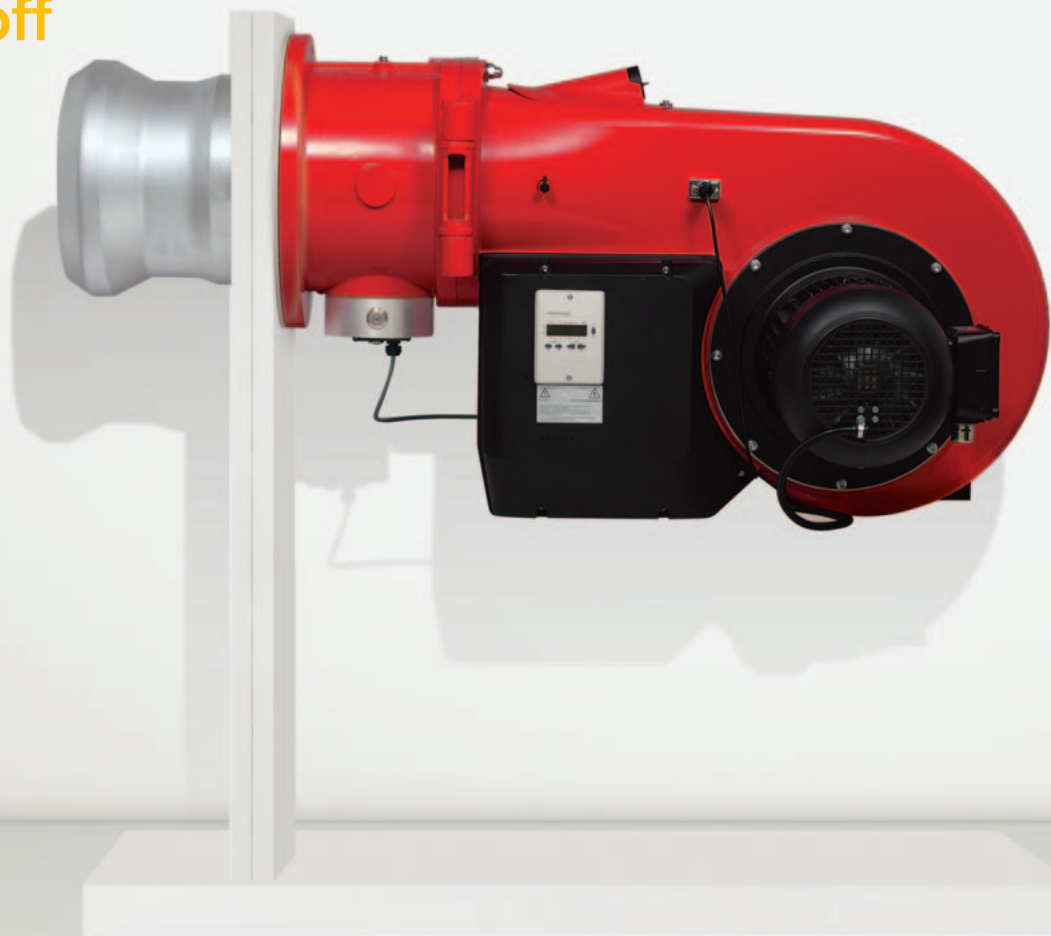

Fortschritt in Tradition.



Das Markenzeichen monarch® steht seit Jahrzehnten für Leistung und Qualität im Brennerbau

Seit über sieben Jahrzehnten werden Weishaupt Brenner der Typenreihe monarch® an verschiedensten Wärmeversorgungs- und Industrieanlagen eingesetzt und haben den hervorragenden Ruf von Weishaupt mitbegründet.

Mit dem neuen monarch® wird diese Erfolgsserie fortgeschrieben. Modernste Technik in Verbindung mit einer kompakten Bauweise machen diese leistungsstarken Brenner universell einsetzbar.

Anwendung.

Brennstoffe

- Erdgas E/LL
- Flüssiggas B/P
- Heizöl EL nach DIN 51603-1
- Heizöl EL A BioXX nach DIN SPEC 51603-6
- Heizöl EL P und EL P schwefelarm nach DIN/TS 51603-8
- Heizöl EL nach ÖNORM-C1109 (Österreich)
- Heizöl EL nach SN 181160-2 (Schweiz)

Weitere Informationen zu spezifizierten Green Fuels sind auf S. 25 zusammengestellt. Bei abweichenden Brennstoffen ist eine vorhergehende Abklärung mit Weishaupt erforderlich.

Anwendungsbereich

Weishaupt Öl-, Gas- und Zweistoffbrenner WM30 sind geeignet für intermittierenden Betrieb und Dauerbetrieb an:

- Wärmeerzeugern nach EN 303
- Warmwasseranlagen
- Heißwasseranlagen
- Dampfkessel
- Warmluftherzeugern
- Bestimmte verfahrenstechnische Anlagen



Umgebungsbedingungen

- Umgebungstemperatur
-10 bis + 40 °C bei Ölbetrieb
-15 bis + 40 °C bei Gasbetrieb
- Maximal 80 % relative Luftfeuchte, keine Betauung
- Die Verbrennungsluft muss frei von aggressiven Stoffen (Halogene, Chloride, Fluoride usw.) und Verunreinigungen (Staub, Baustoffe, Dämpfe usw.) sein
- Bei Betrieb in geschlossenen Räumen ist eine ausreichende Zuluftöffnung erforderlich
- Bei Anlagen in unbeheizten Räumen sind unter Umständen besondere Maßnahmen erforderlich

Eine über den Anwendungsbereich bzw. die Umgebungsbedingungen hinausgehende Verwendung ist nur mit schriftlicher Zustimmung der Max Weishaupt GmbH zulässig. Die Wartungsintervalle verkürzen sich hierbei entsprechend den erschwerten Einsatzbedingungen.

Schutzart

IP 54

EU-Richtlinien und EU-Verordnung

Der Brenner wurde

- von einer unabhängigen Prüfstelle geprüft
- von einem Notified Body zertifiziert und erfüllt die grundlegenden Anforderungen folgender Richtlinien und Verordnung der Europäischen Union:

EMC EMV-Richtlinie
2014/30/EU

LVD Niederspannungsrichtlinie
2014/35/EU

MD Maschinenrichtlinie
2006/42/EC

GAR Gasgeräteverordnung
(EU) 2016/426

PED¹⁾ Druckgeräterichtlinie
2014/68/EU

RoHS Gefahrstoffrichtlinie
2011/65/EU

¹⁾ Bei entsprechender Wahl der Ausrüstungsteile.

Die angewandten Normen sind in der Konformitätserklärung aufgeführt.

Alle Brenner werden gekennzeichnet mit:

- CE-Zeichen

Baumustergeprüfte Gasbrenner werden gekennzeichnet mit:

- CE-PIN nach (EU) 2016/426
- Nummer der überwachenden Stelle

Baumustergeprüfte Ölbrenner werden gekennzeichnet mit:

- DIN CERTCO-Label und Reg.-Nr.

Baumustergeprüfte Kombibrenner (Öl/Gas) werden gekennzeichnet mit:

- CE-PIN nach (EU) 2016/426
- Nummer der überwachenden Stelle
- DIN CERTCO-Label und Reg.-Nr.

Für jeden Einsatz die richtige Version.

Die aktuelle Weishaupt monarch® Brennerserie WM ist kompakt, leistungsfähig und leise. Sie schreibt über 70-jährige Erfolgsgeschichte der legendären monarch®-Serie fort.

Zukunftsweisende Gebläsetechnik

Bereits bei der Entwicklung wurde auf eine kompakte, strömungsgünstige Bauweise und geringe Betriebsgeräusche besonders Wert gelegt.

Um dieses Ziel zu realisieren, wurde neben der Luftführung auch die Luftklappensteuerung komplett neu entwickelt. Das spezielle Gehäusedesign mit der sich öffnenden Luftführung sorgt in Verbindung mit der neuen Luftklappentechnik für ein Plus an Gebläsedruck und dadurch mehr Leistung in kompakter Form.

Die Luftklappensteuerung sorgt für ein hohes Maß an Linearität auch im unteren Leistungsbereich und in Kombination mit der serienmäßigen Ansaugeräuschkämpfung für einen leisen Betrieb.

Schnelle Inbetriebnahme, komfortable Wartung

Alle WM30 Brenner werden bei bekannten Anlagendaten mit leistungsbezogener Voreinstellung der Mischeinrichtung ausgeliefert. Die individuelle Anpassung der Verbrennung erfolgt über den menügeführten Einstellmodus des Feuerungsmanagers. Trotz der kompakten Bauweise sind alle Bauteile wie Mischeinrichtung, Luftklappen und Feuerungsmanager leicht zugänglich angeordnet. Somit sind Wartungs- und Servicearbeiten bequem und schnell durchzuführen.

Hilfreich dabei ist auch der serienmäßige Schwenkflansch für eine ideale Wartungsposition des Brenners. Die Anpassung an unterschiedliche Feuerraumverhältnisse kann komfortabel am Brenner vorgenommen werden. Das integrierte Sichtfenster ermöglicht den Blick zur Flamme.

Ausführungsvarianten

Für die unterschiedlichen Einsatz- und Emissionsanforderungen stehen verschiedene Ausführungsvarianten zur Verfügung:

Ausführung ZM

Öl-/Gas-/Zweistoffbrenner nach Emissionsklasse 2 geprüft.

Ausführung LN (LowNO_x)

Gasbrenner nach Emissionsklasse 3 geprüft.

Ausführung 3LN

Öl-/Gas-/Zweistoffbrenner mit multiflam®-Mischeinrichtung geprüft nach Emissionsklasse 3. (nur für Kessel nach dem Dreizug- oder Durchbrandsystem). Für die Verbrennung von Leichtöl, Erdgas und Flüssiggas geeignet.

Ausführung 4LN

Gas- und Zweistoffbrenner mit Abgasrückführung zur Einhaltung der weltweit strengsten Emissionsvorschriften. Entsprechend gute Werte hängen von der jeweiligen Feuerraumgeometrie, der Feuerraumquerschnittsbelastung und des Feuerungssystems ab (3-Zug oder Umkehrsystem).

Ausführung PLN

Gasbrenner mit spezieller Gemischaufbereitung (Premix-Technologie) für NO_x-Werte unter 30 mg/kWh ohne Abgasrezirkulation. Auch geeignet für kleine Feuerräume.

Die wichtigsten Vorteile:

- Digitales Feuerungsmanagement mit elektronischem Verbund
- Kompakte Bauweise
- Leichte Zugänglichkeit aller Bauteile
- Leiser Betrieb durch serienmäßigen Ansaugeräuschkämpfer
- Schutzart IP 54
- Einsetzbar für unterschiedlichste Gasarten wie zum Beispiel: Erdgas, Flüssiggas, Stadtgas, Kokereigas*, Biogas*, Klärgas*, Grubengas* (*Gasanalyse erforderlich)
- Unterschiedliche Mischeinrichtungen entsprechend den Emissionsanforderungen
- Geeignet für intermittierenden Betrieb und Dauerbetrieb
- Ansteuerung der Leistungsregelung über Thermostate, Pressostate oder Strom-/Spannungssignale möglich
- Gasteil gleitend-zweistufige oder modulierende Betriebsweise
- Ölteil 3-stufig oder gleitend 2-stufig/modulierend je nach Ausführung des Brenners und der Ansteuerung
- Alle WM Brenner werden bei bekannten Daten mit leistungsbezogener Mischeinrichtungseinstellung ausgeliefert. WM-L-Brenner zusätzlich mit eingeschraubten Öldüsen
- Magnetkupplung zur Entkoppelung der Ölpumpe (teilweise optional)
- Computergestützte Funktionsprüfung jedes einzelnen Brenners im Werk
- Weltweit sehr gut ausgebautes Servicenetz

Optionale Erweiterungen

- Drehzahlregelung für modulierenden Betrieb
- Leistungsregler KS 20 integriert (in Verbindung mit W-FM50/54)
- Luftansaugung über Luftkanal

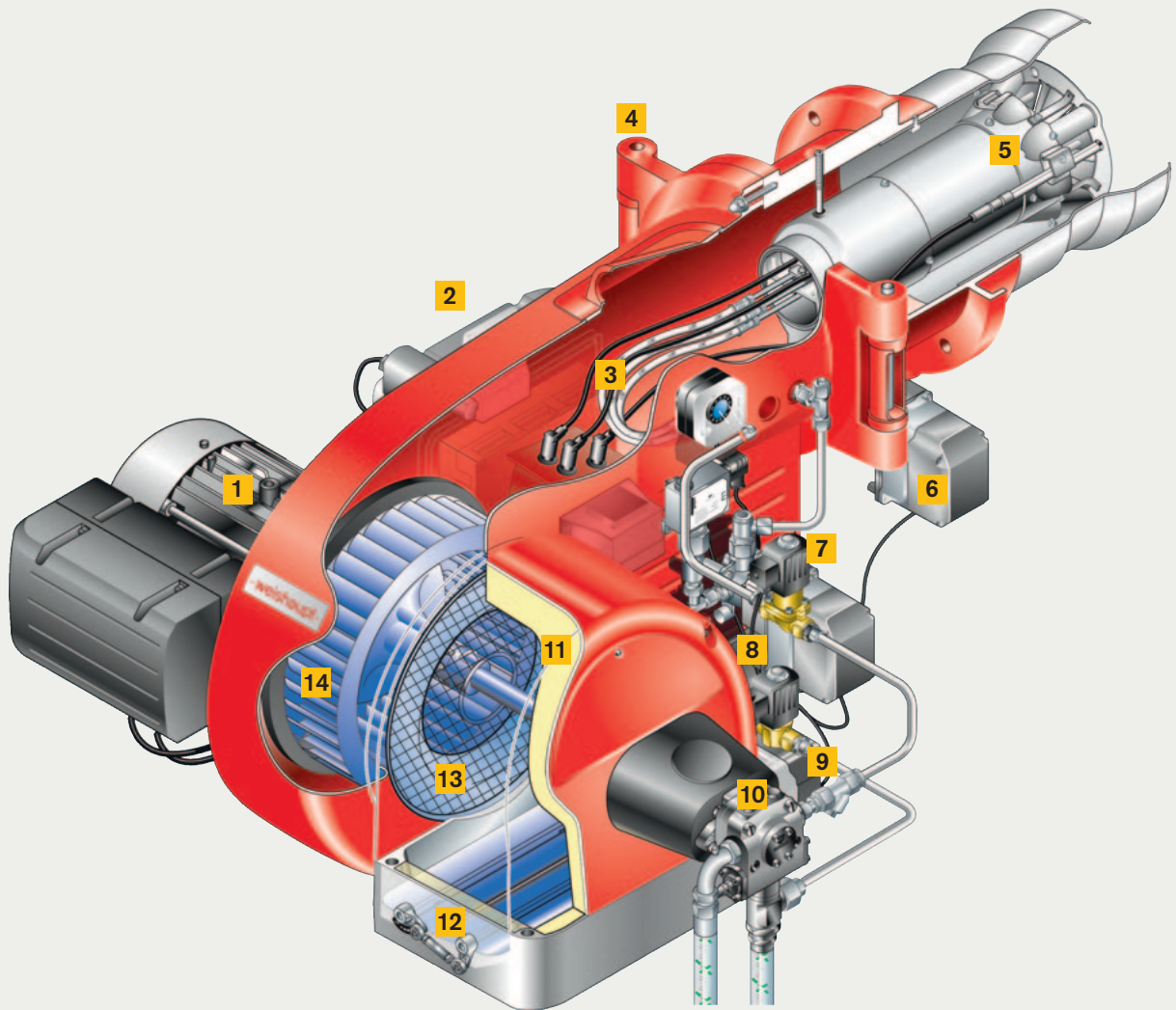

WM-GL30 Ausführung ZM-R

- | | | |
|--|--|--|
| 1 Brennermotor mit eingebautem Leistungsschutz | 5 Mischeinrichtung | 10 Ölpumpe |
| 2 Digitaler Feuerungsmanager und angebaute Anzeige- und Bedieneinheit | 6 Stellantrieb für Gasdrossel | 11 Geräuschkämpfendes Ansauggehäuse |
| 3 Elektronisches Zündgerät (dreipolig) | 7 Magnetventile (Öl) | 12 Luftklappe |
| 4 Rechts oder links ausschwenkbares Brennergehäuse | 8 Montagefreundliche Kabeldurchführung | 13 Schutzgitter |
| | 9 Stellantrieb für Luftklappensteuerung | 14 Gebläserad |

Emissionsreduktion mit 3LN-Brenner.

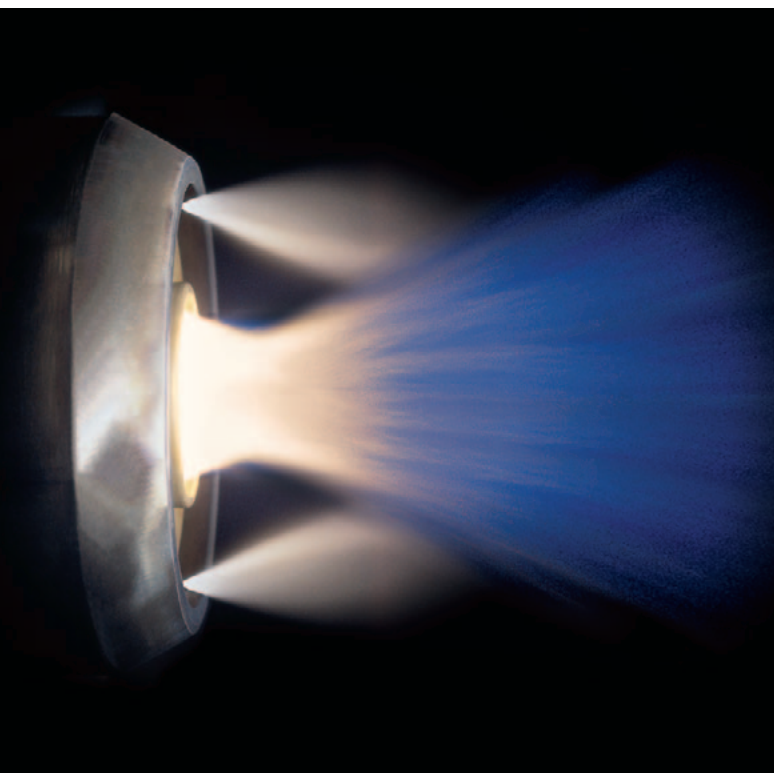

Typisches Flammenbild eines multiflam®-Brenners

Das von Weishaupt entwickelte und patentierte multiflam®-Prinzip ist ein innovativer Weg, die Stickoxid-Emissionen einer Feuerungsanlage stark abzusenkten.

Kernstück der multiflam®-Technologie ist die spezielle Konstruktion der Mischeinrichtung. Der Brennstoff wird aufgeteilt und über eine Primär- und Sekundärflamme verbrannt. Die Temperatur im Flammeninneren wird deutlich gesenkt, Stickoxide werden wirksam reduziert.

Herausragend ist jetzt auch das verfügbare Leistungsspektrum. Angefangen beim Weishaupt monarch®-Brenner WM10 bis hin zum Industriebrenner WK80 sind multiflam®-Brenner im Leistungsbereich von 100 bis 23.000 Kilowatt verfügbar.

Weishaupt multiflam®-Brenner haben sich in der Praxis seit 25 Jahren bewährt. Als vollwertige Öl-, Gas- und Zweistoffbrenner sind sie immer erste Wahl, wenn es darum geht, auch ohne externe Maßnahmen niedrige NO_x-Grenzwerte einzuhalten.

Die Einhaltung der Grenzwerte ist immer systemabhängig. Entsprechend hängen gute Werte von der jeweiligen Feuerraumgeometrie, der Querschnittsbelastung und des Feuerungssystems ab (3-Zug- / Durchbrand-Prinzip).

Eine Abgabe von Garantiewerten ist nur im Zusammenhang mit vordefinierten Randbedingungen möglich (z. B. Feuerraumbelastung, Verbrennungslufttemperatur, Luftfeuchtigkeit, Mediumtemperatur, Messtoleranzen u. a.).

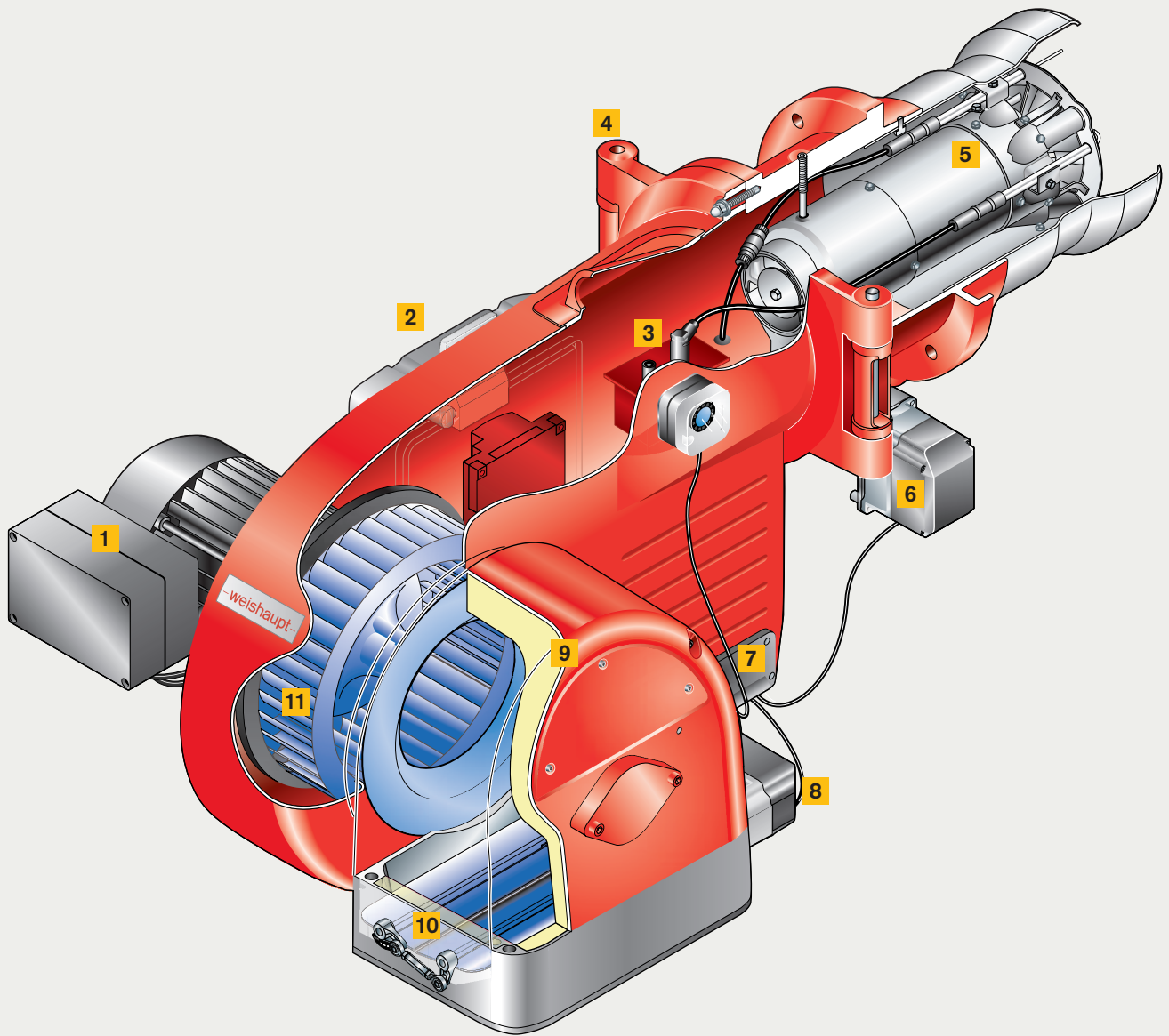

WM-G30 Ausführung ZM-3LN

- | | | |
|--|--|---|
| 1 Brennermotor mit eingebautem Leistungsschutz | 5 Mischeinrichtung | 9 Geräuschkämpfendes Ansauggehäuse |
| 2 Digitaler Feuerungsmanager und angebaute Anzeige- und Bedieneinheit | 6 Stellantrieb für Gasdrossel | 10 Luftklappe |
| 3 Elektronisches Zündgerät | 7 Montagefreundliche Kabeldurchführung | 11 Gebläserad |
| 4 Rechts oder links ausschwenkbare Brennergehäuse | 8 Stellantrieb für Luftklappensteuerung | |

Emissionsreduktion mit 4LN-Brenner.

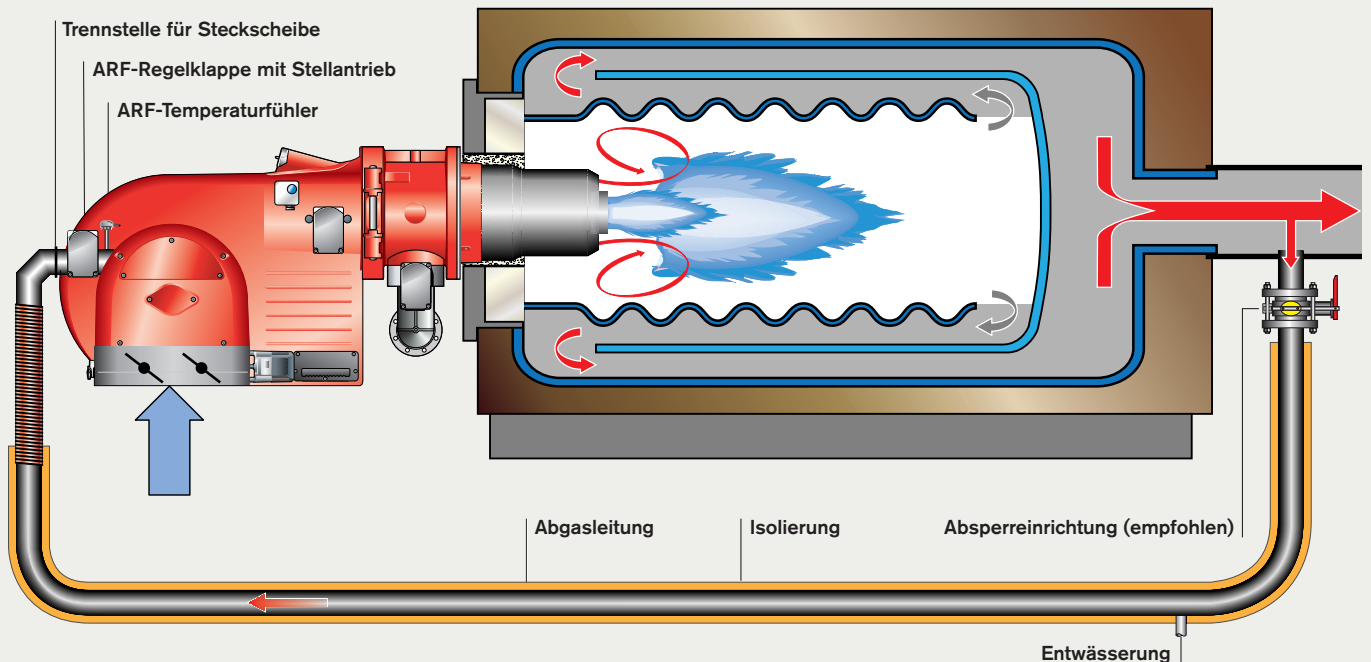

Prinzipieller Aufbau einer Abgasrückführung mit WM-Brenner

Weishaupt Brenner in 4LN Ausführung sind eine innovative Weiterentwicklung der patentierten multiflam®-Technik in Kombination mit Abgasrückführung.

Kernstück der multiflam® Weiterentwicklung im oberen Leistungsspektrum ist ein Drallkörper im Sekundärluftbereich und eine verlängerte Flammenführung auf der Primärstauscheibe.

In Kombination mit einer externen Abgasrückführung entsteht durch den Drallkörper eine intensive Vermischung von Brennstoff, Luft und Abgas. Die Primärflammenführung, angepasst für hohe Abgasrückführraten, sorgt in allen Betriebsphasen für eine stabile Flamme.

Warum Abgasrückführung?

Sie nimmt speziell Einfluss auf die thermische NO_x -Bildung, in dem der partielle Sauerstoffanteil in der Verbrennungsluft reduziert wird. Die Auswirkungen sind eine Erhöhung der Luftströmungsgeschwindigkeit, welche die Verweilzeit der Verbrennungsgase in der heißen Reaktionszone verkürzt und die Flammentemperatur senkt.

Hinweis zum Ölbetrieb

Bei Zweistoffbrenner wird im Ölbetrieb standardmäßig die ARF durch eine separat montierte Absperreinrichtung an der Entnahmestelle verschlossen und über Endschalter überwacht.

Eine Abgasrückführung bei Ölbetrieb ist nur unter bestimmten Brennstoff-Voraussetzungen auf Anfrage möglich.

Emissionsreduktion mit PLN-Brenner.



Der Luftfilter aus Metallgewebe wird zusätzlich von einem Vorfilter vor Staub geschützt

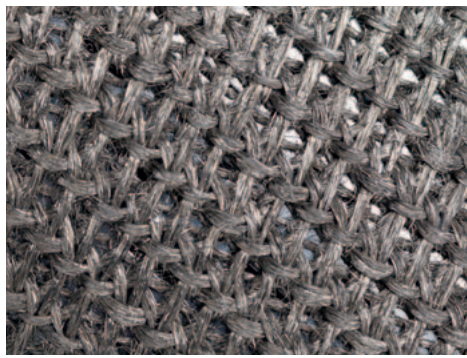

Das Mikrogewebe aus hochwertiger Metall-Legierung sorgt für den nötigen Durchlass



Weishaupt PLN-Brenner können auch an sehr engen Feuerräumen eingesetzt werden

Weltweit werden die Emissionsanforderungen permanent verschärft. NO_x-Emissionen stehen dabei besonders im Fokus. Weishaupt hat deshalb eine neue Brennergeneration entwickelt, die diesen Anforderungen gerecht wird.

Seit jeher sind Weishaupt Brenner besonders effizient und umweltschonend. Um NO_x-Emissionswerte <30 mg/kWh zu erzielen, setzt Weishaupt die Premix-Technik ein.

Das Vormischverfahren mit anschließender Oberflächenverbrennung ist bei Brennwertgeräten im kleinen Leistungsbereich seit vielen Jahren Stand der Technik. Sie ist umweltschonend, betriebssicher und effizient. Diese Vorteile auch für herkömmliche Wärmeerzeuger im größeren Leistungsbereich zu nutzen, war Ziel der PLN-Brennerentwicklung.

Spezielle Gemischaufbereitung

Bei der Oberflächenverbrennung ist ein homogenes Gas-Luftgemisch entscheidend. Deshalb kommt hier eine komplett neu entwickelte Mischeinrichtung zum Einsatz. Wesentliches Merkmal ist die getrennte Gas/Luft-Führung, die beide Medien erst im Brennrohr vereint. Die gleichmäßige Durchmischung entsteht durch das ausströmende Gas über den Gasverteiler und die in Rotation versetzte Verbrennungsluft über den Drallkörper.

Verbrennung direkt an der Oberfläche

Das unter Druck anstehende Gas-Luftgemisch durchdringt das engmaschige Metallgewebe und verbrennt an dessen Oberfläche. Der so entstehende Flammenteppich, mit Flammentemperaturen kleiner 1200 °C, hemmt die thermische Stickoxidbildung. NO_x-Werte von unter 30 mg/kWh sind jetzt auch im mittleren Brennerleistungsbereich Realität.

Ein wesentlicher Vorteil dieser Technik ist die Anforderung an die Feuerraumgeometrie. Diese kann deutlich kleiner sein, als sie handelsübliche Kessel aufweisen.

Auch in Bezug auf den Regelbereich stehen die PLN-Brenner mit den Gasgebläsebrennern auf gleicher Stufe. Mit dem elektronischen Gas-Luft-Verbund-System des Weishaupt Feuerungsmanagers W-FM50, W-FM100 oder W-FM200 sind Regelbereiche bis 1:7 möglich.

- 1 Brennermotor mit eingebautem Leistungsschütz
- 2 Zusätzlicher UV-Flackerlichtdetektor für erhöhte Sicherheit
- 3 Rechts oder links ausschwenkbares Brennergehäuse
- 4 Überwachungseinheit mit Zündelektroden und Ionisationselektrode
- 5 Brenneroberfläche aus hochwertiger Metall-Legierung
- 6 Isolator
- 7 Luftdruckwächter 1 (Ansaugluft)
- 8 Luftdruckwächter 2 (Mischdruck)
- 9 2-stufige Luftfilterung (Metallgewebe mit Vorfilter)
- 10 Stellantrieb für Luftklappensteuerung

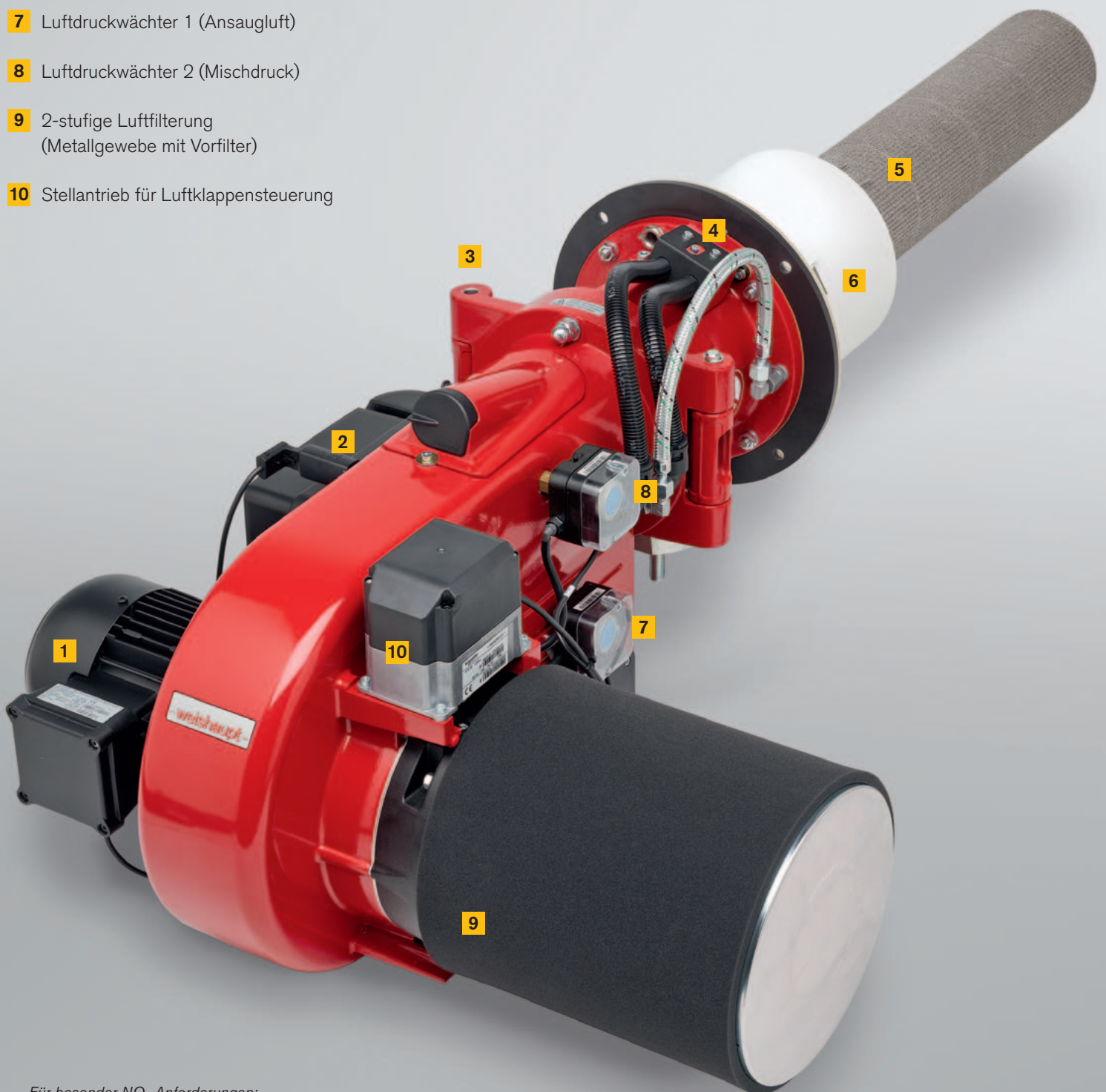

Für besonder NO_x-Anforderungen:
Die Weishaupt Premix-Technik

Sicherheit an erster Stelle.

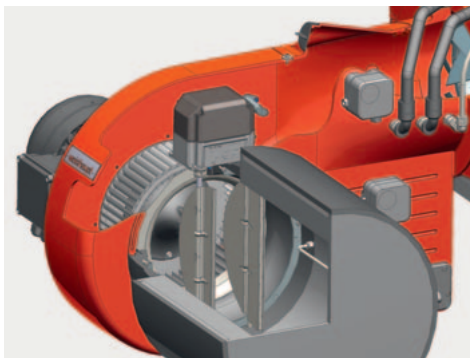

Die Luftklappensteuerung ist besonders strömungsgünstig gestaltet

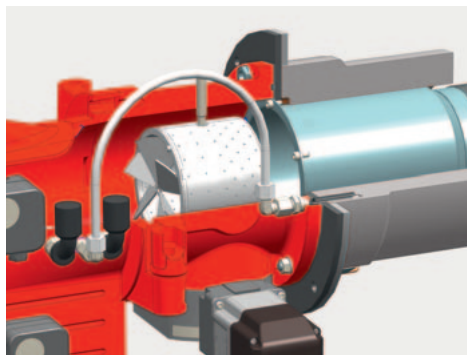

Die spezielle Gemischaufbereitung dient einem sicheren Zündverhalten

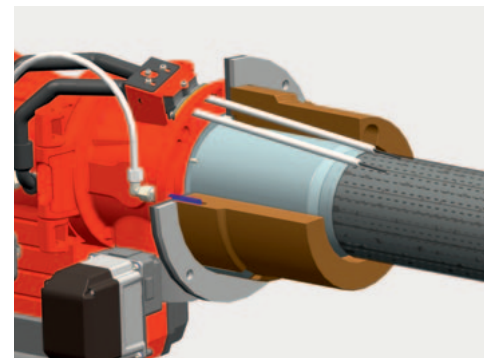

Ein Keramikisolator schützt die Mischeinrichtung sowie die Elektrodeneinheit vor Hitze

Saubere Verbrennungsluft

Das Metallmikrogewebe der Brenneroberfläche kann das Gas-Luftgemisch nur dann gleichmäßig verteilen, wenn seine Poren frei von Schmutz sind.

Weishaupt setzt hierfür spezielle Luftfilter aus Metallgewebe als Vorfilter ein.

Zusätzlich hält ein Schutzüberzug über dem Vorfilter grobe Staubpartikel zurück. Bei Bedarf kann dieser gereinigt oder getauscht werden.

Zünden und überwachen

Die Zündelektrode sowie die Ionisationselektrode sind in der sogenannten Überwachungseinheit zusammengefasst. Die Elektroden sind zum Schutz vor Hitze einwirkung in den Isolator eingelassen und werden zusätzlich luftgekühlt.

Hohe Zuverlässigkeit und Sicherheit

Speziell bei dieser Brennerbaureihe gibt es zwei Überwachungsmethoden. Die Ionisationselektrode sorgt für die Überwachung der Brenneroberfläche. Der Infrarot-Flackerlicht-Detektor sichert die Vormischkammer sowie den Brennerraum.

Kontinuierliche Überwachung

Während des Brennerbetriebes wird die Luftmenge, und damit die Sauberkeit des Luftfilters, mit einem zusätzlichen Luftdruckwächter kontinuierlich überwacht. So ist die Mindestluftmenge während des Betriebes immer gewährleistet.

Thermische Isolatoren

Ein thermischer Schutz der Vormischkammer, in dem sich das zündfähige Brennstoff-Luft-Gemisch befindet, ist ein entscheidender Sicherheitsaspekt dieser Brennertechnologie.

Weishaupt ist sich dieser Verantwortung bewusst und entwickelte hierfür passgenaue und auf die thermischen Bedingungen abgestimmte Isolatoren. Sie schützen diesen sensiblen Bereich optimal vor unkontrolliertem Hitzeeinfluss.

Hohe Anforderungen verlangen Dampf- oder Thermalölanlagen sowie Wärmeerzeuger im Flammenumkehrprinzip (Freigabe des Kesselherstellers erforderlich). Weishaupt setzt Hochtemperatur-Keramikisolatoren ein, die selbst bei 1200 °C einen optimalen Schutz bieten.

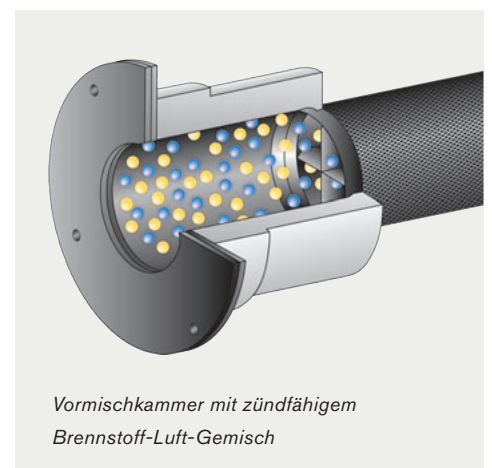

Vormischkammer mit zündfähigem Brennstoff-Luft-Gemisch

Einfache Montage, Leichter Service.

Die Montage des Brenners erfolgt
in fünf einfachen Schritten:

- 1 Montage des Isolators
- 2 Prüfung der Einbautiefe und Isolierung des Ringspaltes
- 3 Anbau des Schwenkflansches
- 4 Einführung der Brenneroberfläche (Montagehilfe optional erhältlich)
- 5 Anbau des Brenners am Schwenkflansch

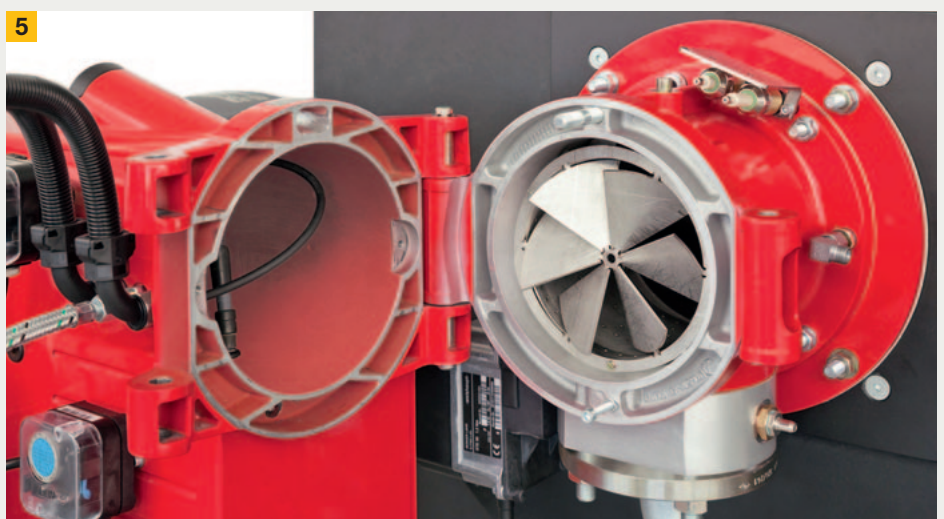
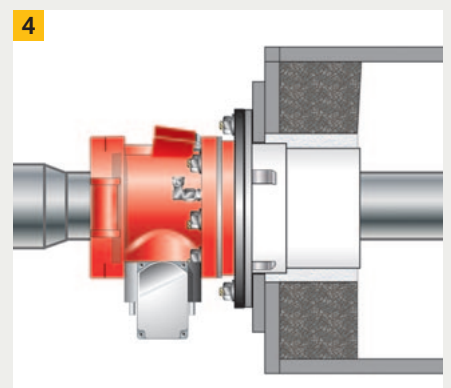
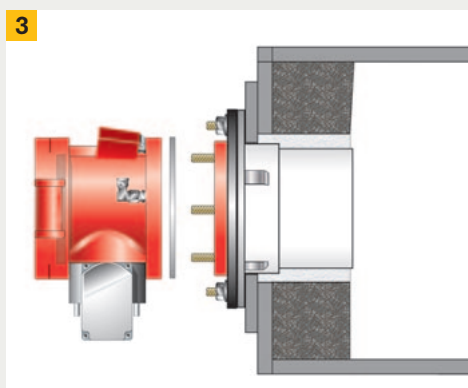
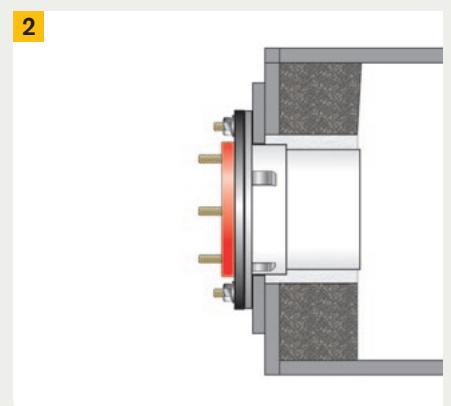
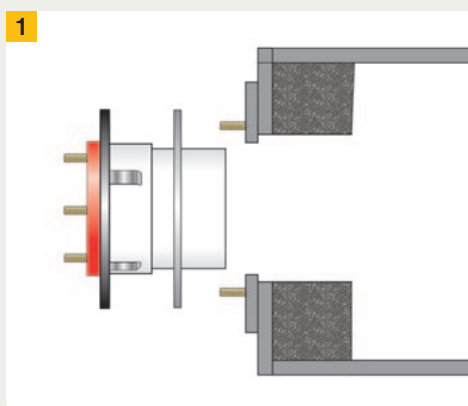

Auf 90° Schwenkbarkeit achten, damit die Brenneroberfläche herausgenommen werden kann

Optionen für mehr Flexibilität.

Auch die besten Produkte lassen sich mit den richtigen Optionen noch weiter verbessern.

So können die WM30 Brenner auch mit den aus der W-Brennerserie bekannten **7-poligen und 4-poligen Steckern** geliefert werden. Viele Wärmeerzeuger stellen hierfür die Gegenstecker bereit. Die Steckervariante bringt nicht nur Vorteile beim elektrischen Abschluß der Steuerspannung, sondern auch beim Spannungsfreischalten während der Servicearbeiten.

Damit modulierende Brenner auch modulierend arbeiten, benötigen sie einen **Leistungsregler**. Weishaupt integriert diesen in die Abdeckhaube der Elektrik. Er ist ab Werk vorkonfiguriert und elektrisch angeschlossen. Mit einer automatischen Adaption der Reglerparameter passt er sich an das Verhalten der Anlage an.

Die **größere elektrische Anschlussbox** des Brennermotors enthält, zusätzlich zum Leistungsschutz, optional einen elektronischen Überstromauslöser.

Effizienz-, Emissions- und Sicherheitsoptimierungen sind Optionen, die für alle Industriebrenner zur Verfügung stehen. Die **Drehzahlregelung** für den Verbrennungsluft-Motor sorgt im Teillastbereich für eine deutliche Reduzierung der Energiekosten und der Schallemissionen.

Die **O₂-/CO-Regelung** erhöht die Sicherheit und steigert die Effizienz der Anlage. Ein Temperaturfühler im Abgassystem signalisiert eine Grenzwertüberschreitung, was auf eine Verschmutzung des Wärmeerzeugers hinweist.

Die **Flammkopflänge** wird von der Einbautiefe des Wärmeerzeugers, der Kesselkonstruktion oder der technischen Anwendung bestimmt. Mit Standardmaßen von 150 und 300 mm kann der Großteil der Anforderungen abgedeckt werden. Natürlich sind auf Anfrage auch größere Verlängerungen möglich.

Strahlen im Stillstand der Anlage hohe Feuerraumtemperaturen gegen den Brenner, so läuft das Brennergebläse im Dauerbetrieb. Während dieser Zeit sorgt eine **Magnetkupplung** für die Antriebstrennung zur Ölpumpe. Die Vorteile: die Ölpumpe bleibt kühl und der Verschleiß reduziert sich. Auch die elektrische Aufnahmeleistung des Brennermotors ist während der Dauerlüftungsphase geringer.

In vielen Einsatzgebieten ist es nicht immer gewährleistet, dass die Verbrennungsluft frei von Schmutz und Schadstoffen ist. Hierfür bietet Weishaupt für den WM30 Brenner einen **Adapter zur externen Luftansaugung** an. Mit der Verbindung zu einem Luftkanal ist es möglich, die Verbrennungsluft im „sauberen“ und temperierten Bereich anzusaugen.

Das Ansaugsystem wird serienmäßig mit einem zusätzlichen Luftdruckwächter auf Unterdruck überwacht und sichert die ausreichende Luftzuführung zum Brenner.

Die Feuerungsmanager W-FM100 und W-FM200 sind durch ihr **CAN-Bus-System** sowohl im Brenner als auch optional in einer Schaltanlage installierbar. Damit ist eine optimale Anpassung an die Umgebungsbedingungen der Anlage gegeben.

Mit den Weishaupt **Schalldämmhauben** können die Schallemissionswerte je nach Ausführung um bis zu 25 dB(A) abgesenkt werden. Betrachtet man zum Beispiel den WM-G30/2-A ZM-LN mit einem Schalldruckpegel von 87 dB(A), so kann dieser mit einer Schalldämmhaube auf 62 dB(A) abgesenkt werden.

7-poliger und 4-poliger Anschlussstecker

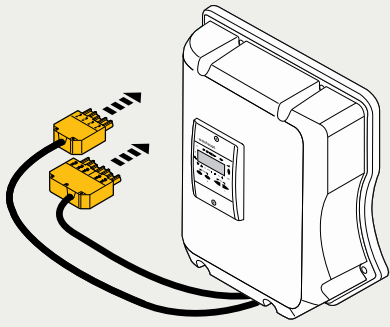

Integrierter Leistungsregler KS20

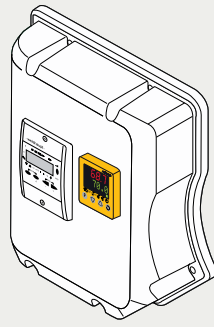

Motoranschlussbox mit Leistungsschutz und optional mit elektronischem Überstromauslöser

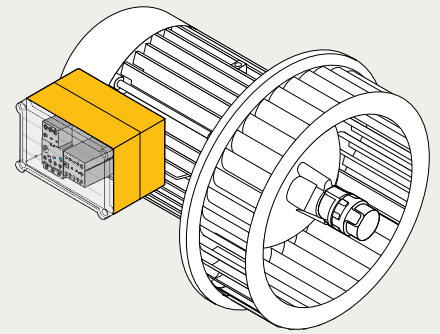

Angebauter Frequenzumrichter für Drehzahlregelung

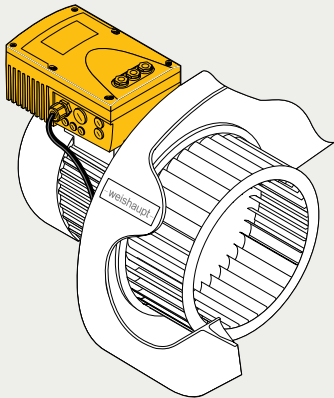

Überwachung / Regelung der Abgase in Bezug auf O₂, CO und Temperatur

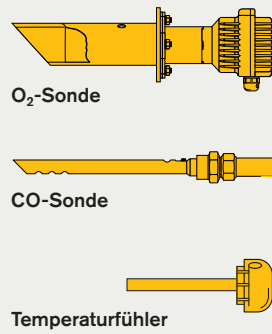

Flammkopfverlängerung zur Anpassung an die Kesseltür / -isolierung

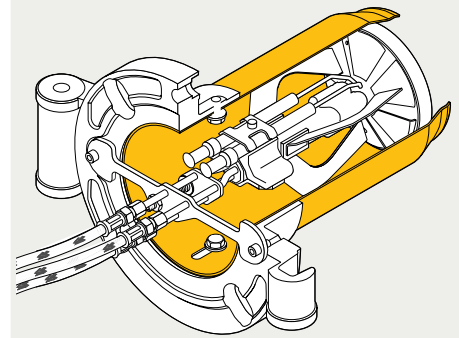

Magnetkupplung für Ölbrenner bei Motordauerlauf

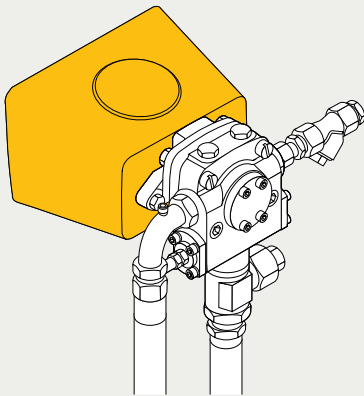

Luftansaugung im sauberen Bereich über Luftkanal

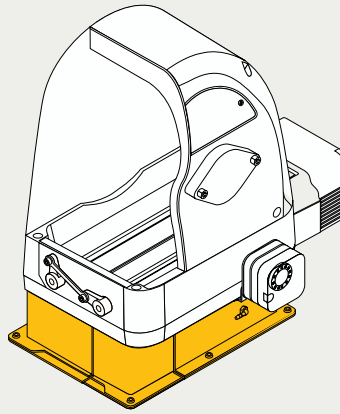

Feuerungsmanager W-FM100 oder W-FM200 im Brennergehäuse installiert

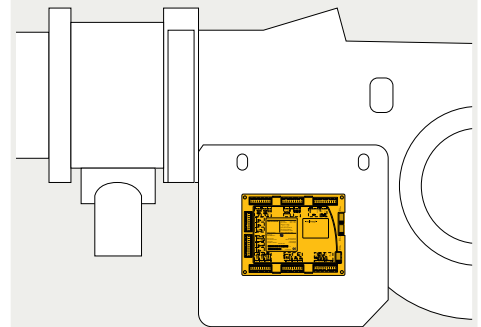

Inbetriebnahmesoftware ACS 410, ACS 450



Feuerungsmanager W-FM100 oder W-FM200 in der Schaltanlage installiert

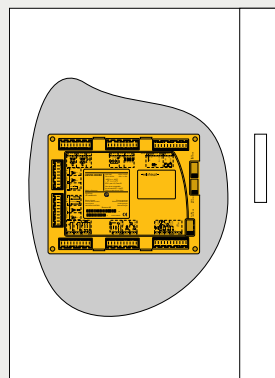

Schalldämmhaube

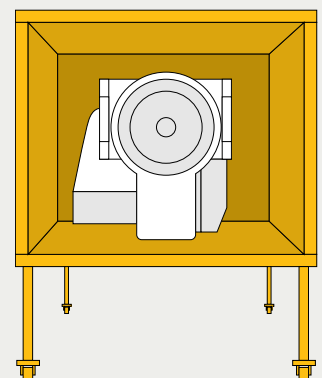

Zuverlässig und sicher.

Digitales Feuerungsmanagement bedeutet: optimale Verbrennungswerte, stets reproduzierbare Einstellwerte und leichtes Handling.

Weishaupt Öl-, Gas- und Zweistoffbrenner der Serie WM30 sind serienmäßig mit elektronischem Verbund und digitalem Feuerungsmanagement ausgestattet. Gerade moderne Verbrennungstechniken erfordern eine präzise und stets reproduzierbare Dosierung von Brennstoff und Verbrennungsluft. Nur so können über einen langen Zeitraum optimale Verbrennungswerte gesichert werden.

Einfache Bedienung

Die Einstellung der Brennerfunktionen erfolgt über eine Anzeige- und Bedieneinheit. W-FM50/54 verfügen über eine sprachneutrale Display-Anzeige die leicht verständlich ist und alle auf die eingestellten Daten des Feuerungsmanagers, kann diese verändern, speichern und drucken.

Die wichtigsten Vorteile

- Das digitale Feuerungsmanagement macht die Handhabung des Brenners komfortabel und sicher.
- Es ist keine zusätzliche Brennersteuerung notwendig, da die Steuerung vom Feuerungsmanager übernommen wird.
- Für die Inbetriebnahme und die Servicearbeiten ist weniger Zeitaufwand erforderlich. Anpassungen an die Anlagenverhältnisse und die emissionstechnische Einregulierung erfolgen über das menügeführte Inbetriebnahmeprogramm des Feuerungsmanagers oder über die Service-Software.

| Allgemeine Systemübersicht Digitales Feuerungsmanagement | W-FM50 | W-FM54 | W-FM100 | W-FM200 | W-FM1000 CMS |
|---|-----------------|-----------------|-----------------|-----------------|-----------------|
| Einstoffbetrieb | ● | – | ● | ● | ● |
| Zweistoffbetrieb | – | ● | ● | ● | ● |
| Feuerungsautomat für intermittierenden Betrieb | ● | ● | ● | ● | ● |
| Feuerungsautomat für Dauerbetrieb | ● ²⁾ | – | ● | ● | ● |
| Flammenfühler für intermittierenden Betrieb | ION/QRA2/QRB | QRA2 | ION/QRI/QRB/QRA | ION/QRI/QRB/QRA | ION/FFS08/FFS07 |
| Flammenfühler für Dauerbetrieb | ION | – | ION/QRI/QRA 73 | ION/QRI/QRA 73 | ION/FFS08/FFS07 |
| Stellantriebe im elektronischen Verbund (max. Anzahl) | 2 | 3 | 4 | 6 | 8 |
| Drehzahlregelung möglich | ● | ● | – | ● | ● |
| O ₂ -Regelung möglich | – | – | – | ● | ● |
| Dichtheitskontrolle für Gasventile | ● | ● | ● | ● | ● |
| Eingang Signal 4-20 mA | ● | ● | ○ | ● | ● |
| Selbsteinstellender PID-Regler für Temperatur oder Druck | ○ | ○ | ○ | ● | ○ |
| Anzeige- und Bedieneinheit, sprachneutral | ● | ● | – | – | – |
| Anzeige- und Bedieneinheit, klartext | – | – | ● | ● | – |
| Anzeige- und Bedieneinheit, grafisches Farbdisplay | – | – | – | – | ● |
| Bedieneinheit abnehmbar (max. möglicher Abstand) | 20 m | 20 m | 100 m | 100 m | 100 m |
| Brennstoffverbrauchszähler (aufschaltbar) | ● ¹⁾ | ● ¹⁾ | – | ● | ● |
| Anzeige von feuerungstechnischem Wirkungsgrad | – | – | – | ● | ● |
| eBUS / Modbus-Schnittstelle | ● | ● | ● | ● | ○/● |
| PC-unterstützte Inbetriebnahme | ● | ● | ● | ● | ● |

Anschlussmöglichkeiten für Zusatzfunktionen wie z. B. Abgasklappen, Ölabsperreinrichtungen etc. auf Anfrage

- Serie ¹⁾ Nicht in Kombination mit Drehzahlregelung
○ optional ²⁾ Gasbrenner mit Ionisation

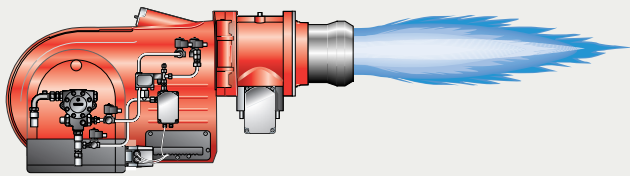

Brenner mit digitalem
Feuerungsmanagement

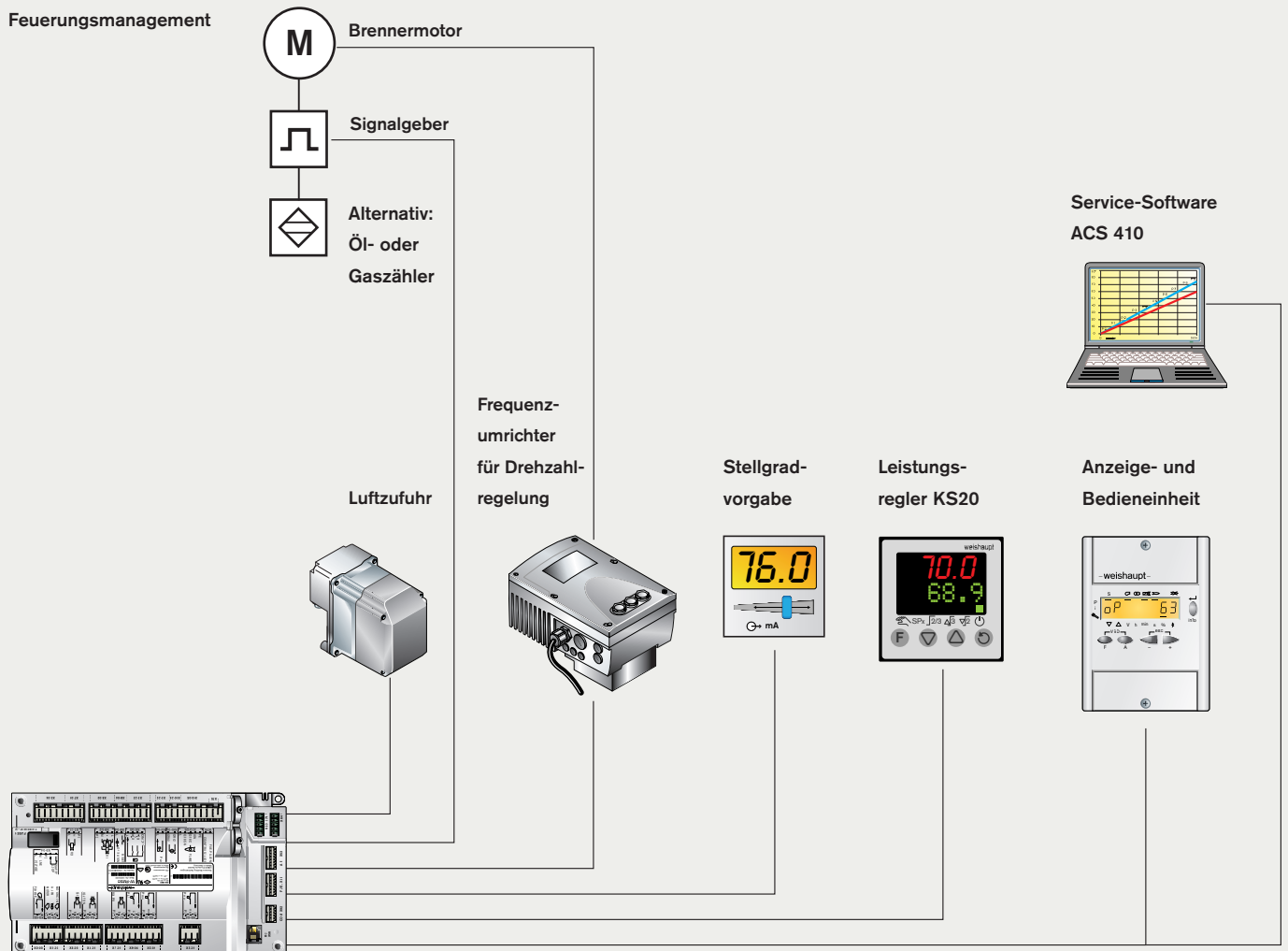

Feuerungsmanager
W-FM54 und
Umschaltbox

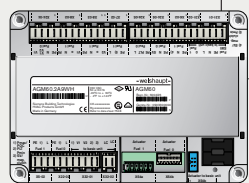

Umschaltung der Stellantriebe, Druckwächter und Ventile

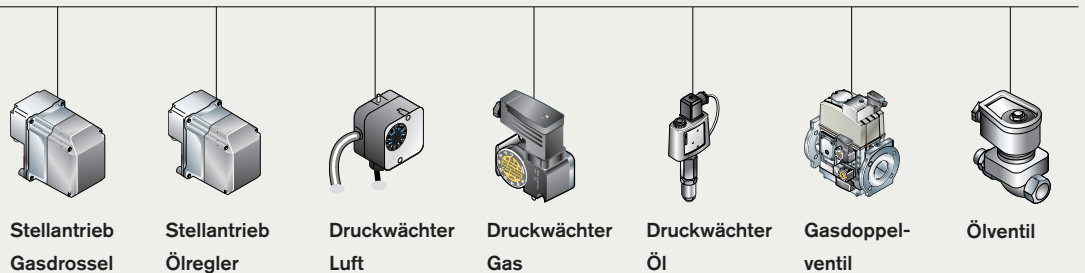

Beispielschema
mit W-FM54

Einbindung in die Gebäudeautomation.



Komfortable Fernüberwachung per Tablet oder Laptop

Die digitalen Feuerungsmanager bieten die Basis zur Kommunikation mit anderen, übergeordneten Systemen. Dabei stehen die Protokolle eBus und Modbus über Kopelbausteine zur Verfügung.

Über die direkte Verbindung zu Gebäudeautomationssystemen können alle gängigen Brenner- und Wärmeerzeugerfunktionen (letztere optional) gesteuert und überwacht werden.

Komfort und Übersicht bietet eine grafische Anlagensvisualisierung mit Soll- und Messwertanzeige. Über das Touch-Display können spezifische Funktionen wie Systemparameter, Sollwerte von Ein- und Mehrkesselanlagen sowie von Zusatzgeräten angepasst und überwacht werden.

Mit der zur Weishaupt Gruppe gehörenden Firma Neuberger Gebäudeautomation können auch komplexe Systemlösungen umgesetzt werden.

Weitere optionale Komponenten bieten die Anbindungen an gängige Industriestandards wie z. B.:

- Modbus TCP/IP
 - Profinet I/O
 - Modbus RTU
 - BacNet
- etc.

Neu im Portfolio ist das Kommunikationsmodul W-FM COM. Mit der Nutzung des Internets werden Daten übermittelt und im Browser auf PC, Laptop, Tablet oder Smartphone angezeigt. Servicemaßnahmen lassen sich so zielsicherer planen und ausführen. Aber auch ohne Internet ist man über die Funktion des Brenners immer im Bild. Per SMS erfolgen automatische Benachrichtigungen bei einer Sicherheitsabschaltung des Brenners oder anderweitig definierten Überwachungen der Anlage.

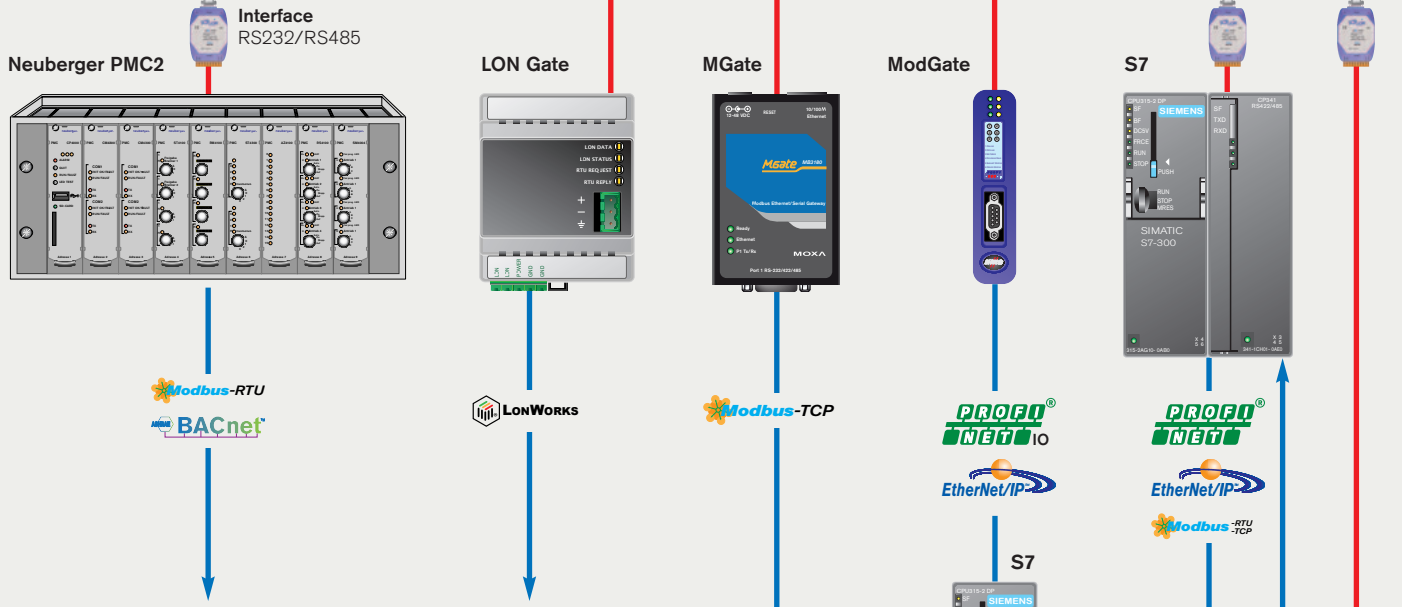
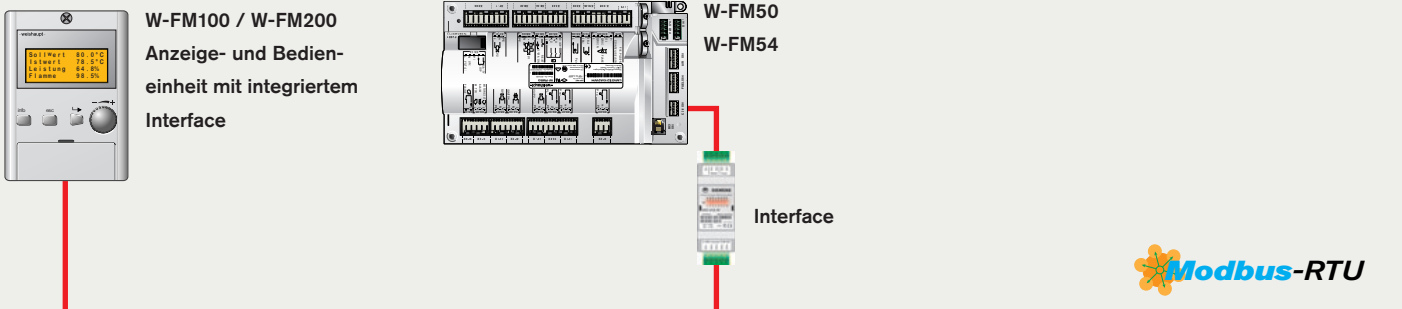

Anschlussmöglichkeit an Gebäudeautomation und Visualisierung

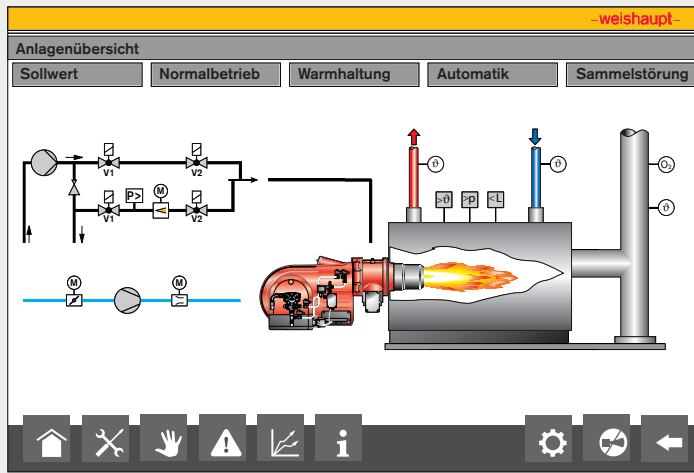

PC, Smartphone, Tablet

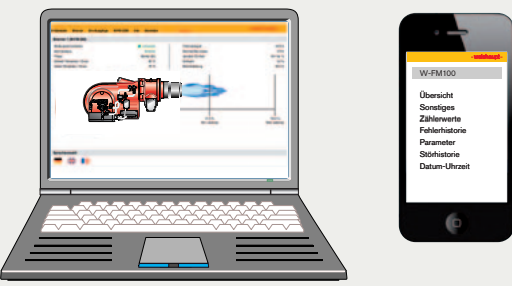

Kommunikation
via Internet



W-FM COM

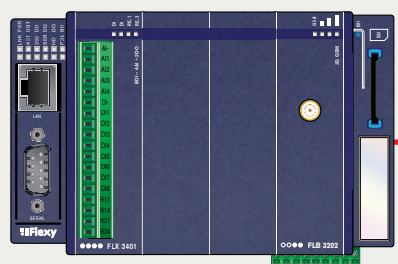

Regelarten

Typenschlüssel

WM30

2-stufig (Z) mit Anfahr-entlastung

- Über ein 2-Punkt-Signal (z. B.: Thermostat / Pressostat) wird die Leistung des Brenners lastabhängig auf Großlast oder Kleinlast gefahren. Der Brenner startet mit Düse 1 Anfahr-entlastet.

2-stufig

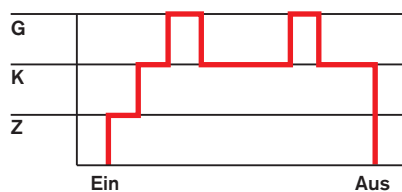

3-stufig (T)

- Über ein 2-Punkt-Signal (z. B.: Thermostat / Pressostat) für jede Laststufe, wird die Leistung des Brenners lastabhängig auf Großlast, Zwischenlast oder Kleinlast gefahren. Weiterhin ist eine Ansteuerung 2-stufig anfahr-entlastet oder 2-stufig umschaltentlastet möglich.

3-stufig

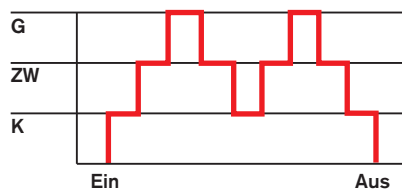

Gleitend-stufig (ZM)

- Über ein 2-Punkt-Signal (z. B.: Thermostat / Pressostat) wird die Leistung des Brenners lastabhängig auf Großlast oder Kleinlast gefahren. Die Verbrennungswerte zwischen den Lastpunkten sind CO- und rußfrei.

gleitend-stufig

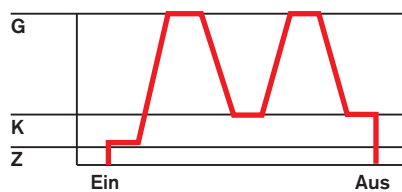

Modulierend (ZM)

- Über ein elektronisches Regelgerät erfolgt eine stufenlose Leistungsanpassung an den Wärmebedarf der Anlage.
- Mögliche modulierende Ausführungen:
 - W-FM100 mit Leistungsregler (optional)
 - W-FM200 mit Leistungsregler (Serienausstattung)
- Alternativ kann ein Regelgerät in die Abdeckhaube des Brenners oder in die Schaltanlage eingebaut werden.

modulierend

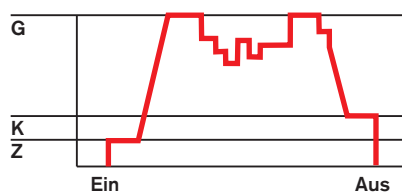

G = Großlast (Nennlast)
 ZW = Zwischenlast
 K = Kleinlast (Min. Leistung)
 Z = Zündlast

Brenner Typenschlüssel

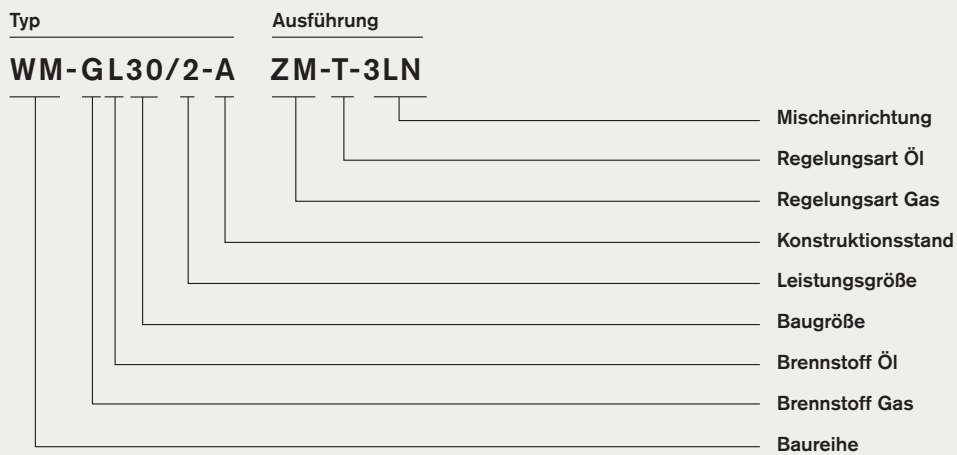

| Details | Kurzbezeichnung | Bedeutung | Brennstoffzuordnung |
|------------------|---|--|---|
| Baureihe | WM | Weishaupt monarch® Brenner | |
| Brennstoff * | G L | Gas Heizöl EL | |
| Regelungsart * | Z T R ZM | Zweistufig Dreistufig Gleitend stufig / modulierend Gleitend zweistufig, | Ölbetrieb Ölbetrieb Ölbetrieb Gasbetrieb |
| Mischeinrichtung | - LN 3LN 4LN PLN | Standard LowNO_x multiflam® multiflam® für ARF Premix-LowNO_x | Gas- / Ölbetrieb Gasbetrieb Gas- / Ölbetrieb Gas- / Ölbetrieb Gasbetrieb |

*) Bei Zweistoffbrenner werden Kombinationen der Kurzbezeichnung angewendet. (GL- ZM-T, ZM-R)

Leistungsbereiche WM30

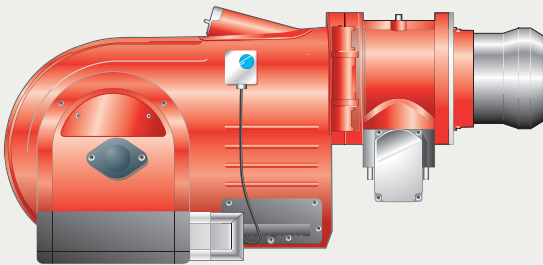

| Typ | Leistung (kW) | |
|--|-------------------|--|
| Baureihen - Standard, LN | 350 - 6200 | |
| Ölbrenner Ausführung T und R | | |
| WM-L30/1-A T und R | 800 - 3100 | |
| WM-L30/2-A T und R | 900 - 4100 | |
| WM-L30/3-A R | 1100 - 5700 | |
| Gasbrenner Ausführung ZM | | |
| WM-G30/1-A ZM | 350 - 3100 | |
| WM-G30/2-A ZM | 450 - 4100 | |
| WM-G30/3-A ZM | 600 - 5700 | |
| WM-G30/4-A ZM | 600 - 6200 | |
| Gasbrenner Ausführung ZM-LN | | |
| WM-G30/1-A ZM-LN | 350 - 2800 | |
| WM-G30/2-A ZM-LN | 400 - 3800 | |
| WM-G30/3-A ZM-LN | 600 - 5400 | |
| WM-G30/4-A ZM-LN | 800 - 6000 | |
| Zweistoffbrenner Ausführung ZM-T und ZM-R | | |
| WM-GL30/1-A ZM-T und R | 350 - 3100 | |
| WM-GL30/2-A ZM-T und R | 450 - 4100 | |
| WM-GL30/3-A ZM-R | 600 - 5700 | |
| WM-GL30/4-A ZM-R | 600 - 6200 | |

Typ Leistung (kW)

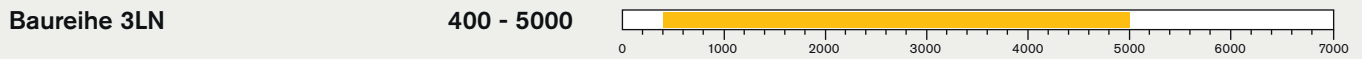

Ölbrenner Ausführung R-3LN

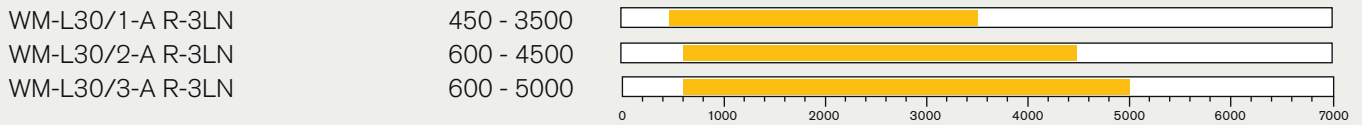

Gasbrenner Ausführung ZM-3LN

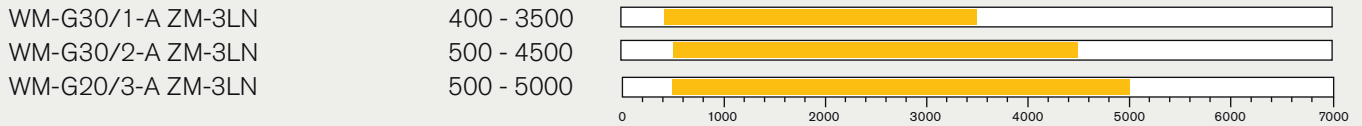

Zweistoffbrenner Ausführung ZM-R-3LN

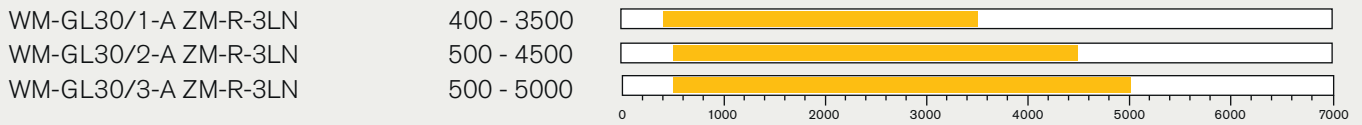

Typ Leistung (kW)

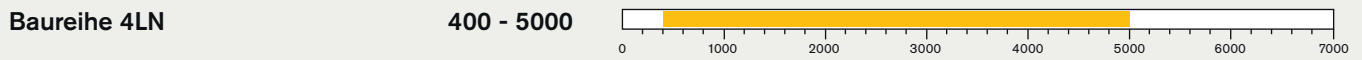

Gasbrenner Ausführung ZM-4LN

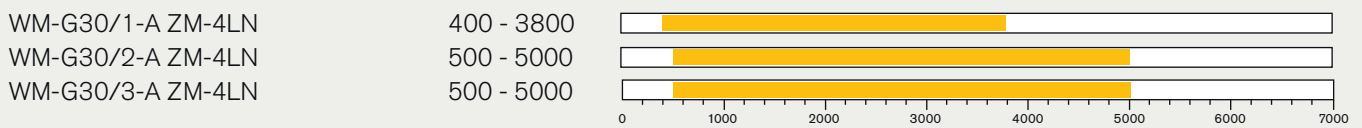

Zweistoffbrenner Ausführung ZM-R-4LN

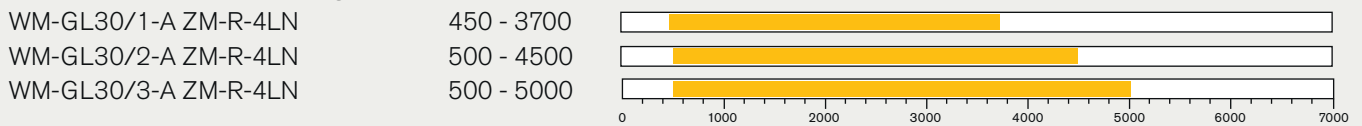

Typ Leistung (kW)

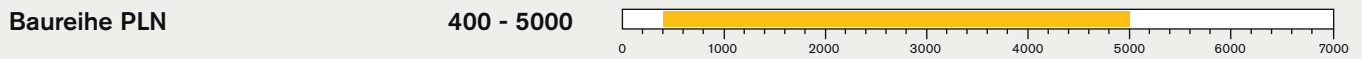

Gasbrenner Ausführung PLN

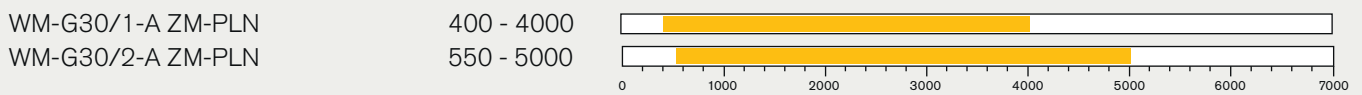

Lieferumfang

WM30

Ausführung Standard / LN / PLN

| Betrieb Ausführung | | Öl T / R | Gas | Zweistoff ZM-T / ZM-R |
|---|------------------|-----------------|-------------|--------------------------|
| Brennergehäuse, Schwenkflansch, Gehäusedeckel, Weishaupt Brennermotor, Luftregelgehäuse, Gebläserad, Flammkopf, Zündgerät, Zündkabel, Zündelectroden, Feuerungsmanager mit Bediengerät, Flammenfühler, Stellantriebe, Flanschdichtung, Endschalter am Schwenkflansch, Befestigungsschrauben | | ● | ● | ● |
| Digitales Feuerungsmanagement | W-FM50 W-FM54 | ● - | ● - | - ● |
| Dichtheitskontrolle über W-FM und Druckwächter mit elektronischem Verbund – Gasdoppelventil Klasse A | | - | ● | ● |
| Gasdrossel | | - | ● | ● |
| Luft-Druckwächter (gemäß DGRL 2014/68/EU erforderlich) | | ○ | ● | ● |
| Gas-Druckwächter min. | | - | ● | ● |
| Leistungsbezogene Mischeinrichtung voreingestellt | | ● | ● | ● |
| Stellantrieb für: Brennstoff/Luft-Verbundregelung mit W-FM Stellantrieb für Luftregler Stellantrieb für Gasdrossel Stellantrieb für Ölregler | | ● - - / ● | ● ● - | ● ● - / ● |
| Öl-Druckwächter im Rücklauf | | - / ● | - | - / ● |
| Ölpumpe am Brenner angebaut | | ● | - | ● |
| Ölschläuche | | ● | - | ● |
| 2 Öl-Magnetventile, Ölregler, Düsenkopf mit Hubmagnet, vormontierter Regeldüse und Sicherheitsabsperrovrrichtung | | - / ● | - | - / ● |
| 3 Öl-Magnetventile, 1 Sicherheitsventil, dreistufiger Düsenkopf mit vormontierter Öldüse | | ● / - | - | ● / - |
| Magnetkupplung | | ○ | - | ○ / ● |
| Stern-Dreieck-Kombination angebaut | | ● | ● | ● |
| Schutzart IP 54 | | ● | ● | ● |

Gemäß EN 676 gehören Kugelhahn, Gas-Filter und Gas-Druckregelgerät zur Brennerausrüstung (siehe Weishaupt-Zubehörliste). Weitere Brenner-Ausführungen bitten wir Sie aus den Sonderausstattungen zu entnehmen oder bei Bedarf anzufragen.

- Serie
- optional
- nicht möglich

Ausführung 3LN / 4LN

| Betrieb Ausführung | Öl R-3LN | Gas ZM-3LN | Zweistoff ZM-R-3LN |
|--|----------------------|----------------------|-----------------------|
| Digitales Feuerungsmanagement W-FM100 W-FM200 | ● ● ¹⁾ | ● ● ¹⁾ | ● ● ¹⁾ |
| Öl-Druckwächter im Vorlauf DSA58 | ● ¹⁾ | – | ● ¹⁾ |
| Drehzahlregelung mit Frequenzumrichter angebaut | ● ¹⁾ | ● ¹⁾ | ● ¹⁾ |

Green Fuels (GF)

| Betrieb Ausführung | ÖL Stand./3LN | | Zweistoff Stand./3LN/4LN |
|---|------------------|--|-----------------------------|
| GF-M Bioanteil (3-20,9%) Mischung aus mineralischen- und veresterten Ölen Heizöl EL A BioXX - DIN SPEC 51603-6 | ● | | ● |
| GF-P Paraffinisches Öl Heizöl EL P - DIN/TS 51603-8 | ● | | ● |
| GF-B30 Bioanteil (21-30,9%) Mischung aus mineralischen- und veresterten Ölen Heizöl EL A BioXX - DIN SPEC 51603-6 | ○ | | ○ |
| GF-B100 Bioanteil (31-99,9%) Mischung aus mineralischen- und veresterten Ölen Heizöl EL A BioXX - DIN SPEC 51603-6 | ○ / – | | ○ / – / – |
| GF-B100 Bio (FAME) FAME (Fettsäuremethylester) - DIN EN 14214 | ○ / – | | ○ / – / – |

- Serie
- optional
- nicht möglich

¹⁾ Nur 30/3

Sonderausstattungen

WM30

| Betrieb Ausführung | | Öl T / R | Gas | Zweistoff ZM-T / ZM-R |
|--|----------|-------------|-----|--------------------------|
| Flammkopffverlängerung | um 150mm | ○ | ○ | ○ |
| | um 300mm | ○ | ○ | ○ |
| W-FM100 statt W-FM50 | angebaut | ○ | ○ | ○ |
| | lose | ○ | ○ | ○ |
| Analogmodul mit Leistungsregler für W-FM100 | | ○ | ○ | ○ |
| W-FM200 statt W-FM50 mit Modul für Leistungsregelung, Analogsignalumsetzer und Drehzahlmodul sowie Möglichkeit zur Aufschaltung von Brennstoffzählung | angebaut | ○ | ○ | ○ |
| | lose | ○ | ○ | ○ |
| Erweiterte Funktion W-FM200 für O ₂ /CO Regelung | | ○ | ○ | ○ |
| W-FM1000 CMS statt W-FM50/54 mit grafischen Farbdisplay (mehrsprachig), sowie Möglichkeit zur integration kundenspezifischer Steuerungs und Regelprozesse | | ○ | ○ | ○ |
| Regelgerät KS 20 im Brenner eingebaut - W-FM50/54 | | ○ | ○ | ○ |
| ABE lose mit chinesischer und englischer Sprache W-FM100/200 | | ○ | ○ | ○ |
| Flammenfühler QRI statt QRB | | ○ | ○ | ○ |
| Steckverbindung ST18/7 und ST18/4 - W-FM50/54/100/200 ST18/7 W-FM50/54 mit KS20 | | ○ | ○ | ○ |
| | | ○ | ○ | ○ |
| Drehzahlregelung mit Frequenzumrichter am Brenner angebaut W-FM50/200/1000 CMS mit Frequenzumrichter lose, FU aus Zubehör W-FM200/1000 CMS | | ○ | ○ | ○ |
| | | ○ | ○ | ○ |
| Ölschläuche 1300 mm statt 1000 mm | | ○ | - | ○ |
| Min. Öldruckwächter DSB158 im Vorlauf | | ○ | - | ○ |
| Manometer mit Kugelhahn an der Pumpe mit Kugelhahn im Rücklauf | | ○ | - | ○ |
| | | - / ○ | - | - / ○ |
| Vakuum-Manometer -1/+9 bar mit Kugelhahn im Vorlauf | | ○ | - | ○ |

○ optional
- nicht möglich

| Betrieb Ausführung | | Öl T / R | Gas | Zweistoff ZM-T / ZM-R |
|--|----------------|-------------|-----|--------------------------|
| Ölzähler VZ20 ab 150kg | ohne Ferngeber | ○ / - | - | ○ / - |
| | mit Ferngeber | ○ / - | - | ○ / - |
| Ansaugflansch für Fremdluftansaugung mit Druckwächter LGW (zus. LGW50 erforderlich) | | ○ | ○ | ○ |
| Motor mit Leistungsschutz 230 V und Überstromauslöser | | ○ | ○ | ○ |
| Sonderspannung (Anfrage erforderlich) | | ○ | ○ | ○ |
| Steuerspannung 110 V | | ○ | ○ | ○ |
| Steuerspannung 24 V - W-FM1000 CMS | | ○ | ○ | ○ |
| Magnetventil für Luftdruckwächtertest bei Motordauerlauf oder Nachbelüftung | | ○ | ○ | ○ |
| Max. Gasdruckwächter R3/4 bis R2 für Niederdruckversorgung | | - | ○ | ○ |
| DMV geflanscht für Niederdruckversorgung | | - | ○ | ○ |
| Anbau am Regler bei Hochdruckversorgung | | - | ○ | ○ |
| Gasdrossel und DMV versetzt angebaut für vertikale Ausführung | | - | ○ | ○ |
| Elektro-Magnetkupplung | | ○ | - | ○ |
| Externe temperaturkompensierte Abgasrückführung mit Drosselklappe Ausführung 4LN | | - | ○ | ○ / - |

○ optional
- nicht möglich

Abmessungen

WM30

Ausführung Standard / LN / PLN

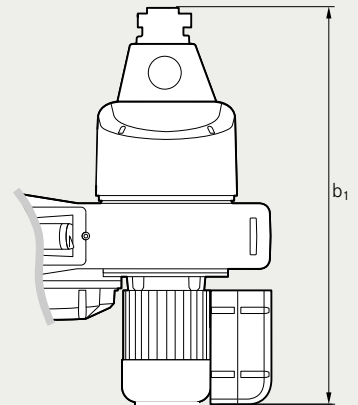
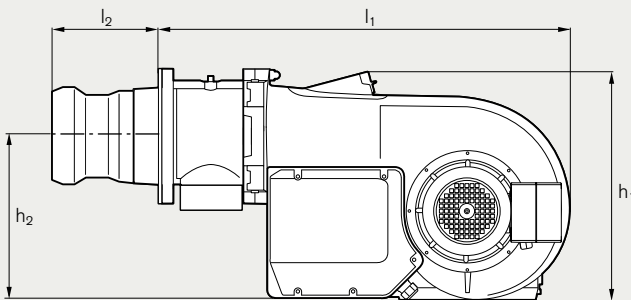

Abmessungen - Ausführung Standard / LN

| Maß | Öl T / R | Gas ZM / ZM-LN | Zweistoff ZM-T / ZM-R |
|---|-------------|-------------------|--------------------------|
| l1 - Brenner ohne Flammkopf | 941 - 956 | 1146 - 1166 | 1146 - 1166 |
| l2 - Flammkopflänge | 285 - 326 | 349 - 425 | 349 - 389 |
| h1 - Brenner Gesamthöhe (ohne optionale Fremdluftansaugung, ohne unten angebaute Ölpumpe) | 695 - 730 | 695 - 730 | 695 - 730 |
| h2 - Mittelachse Flammkopf | 505 | 505 | 505 |
| b1 - Gesamtbreite | 989 - 1042 | 906 - 946 | 1120 - 1173 |

Bohrungsmaße für Brennerplatte

| Maß | Ausführung Standard / LN |
|------------------------------|-----------------------------|
| d4 - Innendurchmesser | 305 - 375 |
| d5 - Außendurchmesser | 330 - 400 |

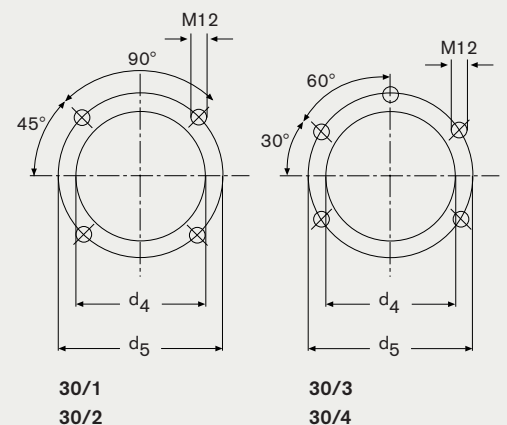

Maße in mm

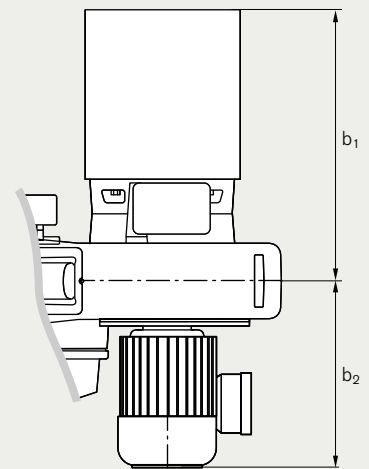
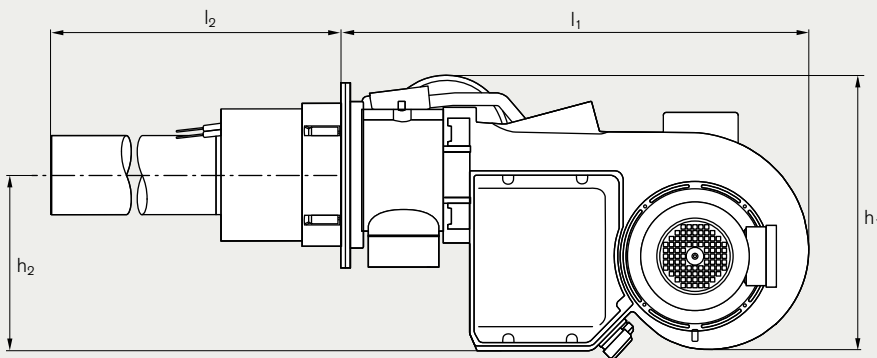

Abmessungen - Ausführung PLN

| Maß | Ausführung PLN |
|--|--------------------|
| l1 - Brenner ohne Brennröhr | 1166 |
| l2 - Brennröhrlänge WM-30/1 / ...2 | 1423 - 1620 / 1620 |
| h1 - Brenner Gesamthöhe | 760 |
| h2 - Mittelachse Brennröhr | 505 |
| b1 - Gesamtbreite Mitte Brenner bis Außenkante Ansaugfilter | 628 |
| b2 - Gesamtbreite | 1176 |

Bohrungsmaße für Brennerplatte

| Maß | Ausführung PLN |
|------------------------------|----------------|
| d4 - Innendurchmesser | 370-420 |
| d5 - Außendurchmesser | 400 / 480 |

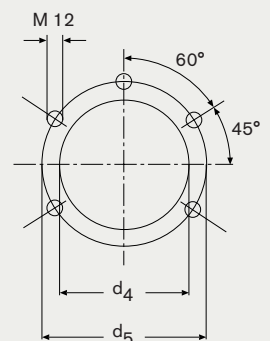

Maße in mm

Abmessungen

WM30

Ausführung 3LN / 4LN / ARF

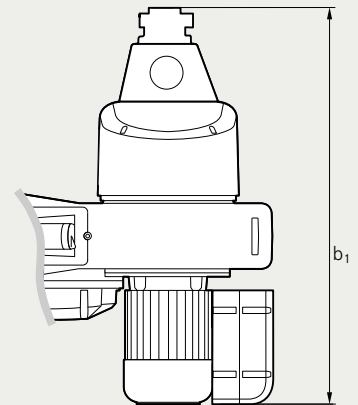
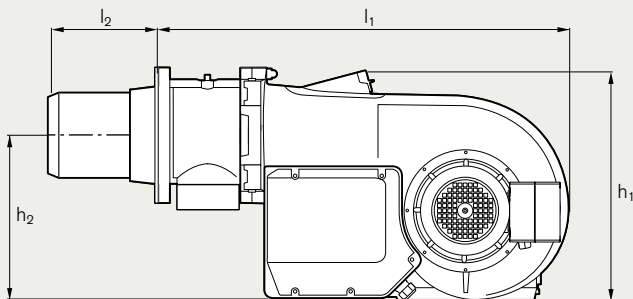

Abmessungen - Ausführung 3LN / 4LN

| Maß | Öl 3LN | Gas 3LN / 4LN | Zweistoff 3LN / 4LN |
|---|------------|------------------|------------------------|
| l1 - Brenner ohne Flammkopf | 1166 | 1166 | 11166 |
| l2 - Flammkopflänge | 473 - 480 | 473 - 480 | 473 - 480 |
| h1 - Brenner Gesamthöhe (ohne optionale Fremdluftansaugung, ohne unten angebaute Ölpumpe) | 730 | 730 | 730 |
| h2 - Mittelachse Flammkopf | 505 - 720 | 505 | 505 - 720 |
| b1 - Gesamtbreite | 994 - 1042 | 946 | 994 - 1173 |

Bohrungsmaße für Brennerplatte

| Maß | Ausführung 3LN / 4LN |
|------------------------------|-------------------------|
| d4 - Innendurchmesser | 375 |
| d5 - Außendurchmesser | 400 |

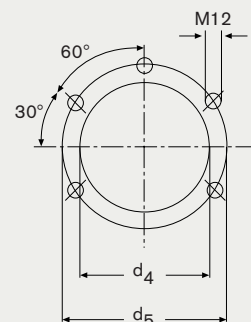

Maße in mm

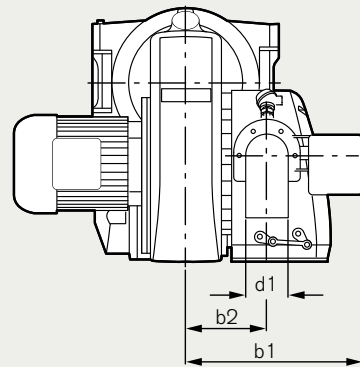
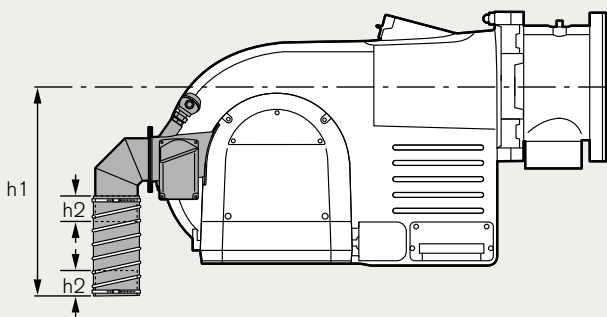

Abmessungen - ARF (Abgasrückführung)

| Maß | Ausführung ARF |
|--|-------------------|
| h1 - Mitte Brennerflansch bis Unterkante Schlauch | 790 ± 10 |
| h2 - Einschubtiefe Flanschbogen | 60 ± 10 |
| b1 - Mitte Brennerflansch bis Außenkante Stellantrieb | 465 |
| b2 - Mitte Brennerflansch bis Mitte Flanschbogen | 222 |
| d1 - Durchmesser Flanschbogen | 140 |

